

**Проект**  
**« ГОВОРУНЧИКИ »**  
**с детьми 5 - 6 лет**

**Воспитатель:**  
**Борзыкина В.И.**

**Сыктывкар 2017-2018 г.**

## Содержание

1. Актуальность
2. Перспективный план занятий кружка на 2017-18 учебный год
- 3.

**Срок реализации проекта:** Долгосрочный (учебный год)

**Вид проекта:** Коррекционно-речевой

**Интеграция в образовательных областях:** Познание, Коммуникация, Физическая культура.

**Состав участников:** группа детей 5 – 6 лет, в количестве 17 – 25 человек.

**Цель:** Помочь детям овладеть правильным звукопроизношением.

**Задачи:**

1. Формировать произвольные, координированные движения органов артикуляции. Укреплять речевые мышцы.
2. Развивать движения кистей и пальцев рук.
3. Способствовать развитию правильного речевого дыхания.
4. Развивать фонематический слух и восприятие.

**Форма работы:** Фронтальная

**Количество занятий:** 1 раза в неделю, 4 занятия в месяц

Каждое занятие включает в себя:

- Артикуляционные упражнения
- Пальчиковые игры и упражнения
- Дыхательные и голосовые упражнения
- Дидактические игры на развитие фонематического слуха.

**Средства реализации задач:**

- Артикуляционные образы и артикуляционные упражнения в картинках со стихами.
- Логопедические попевки (аудио)
- Пальчиковые игры. (см. Приложение 2)
- Мячи, колечки Су – джок для массажа пальчиков.
- Дыхательные упражнения (картотека)
- Игры на развитие фонематического слуха (картотека, презентации)
- практические задания на развитие зрительного восприятия и ориентировки в пространстве. (см. приложение 1)

## **Актуальность ( пояснительная записка ).**

Дошкольный период – важный период в становлении личности ребёнка. Без чистой и правильной речи невозможно приобретать навыки общения и учиться строить отношения с окружающим миром. При нормальном развитии овладение звуковым строем языка у дошкольников заканчивается к четырём – пяти годам, но иногда в силу ряда причин этот процесс затягивается. Мы часто наблюдаем детей, речь которых детей мало понятна окружающим, отдельные звуки не произносятся, попускаются и заменяются другими. Очень часто речевые нарушения влекут за собой отставание в развитии ребёнка.

Нарушение произносительной стороны речи требует специальной логопедической помощи. И, как известно, чем раньше начата коррекционная работа, тем она эффективнее. Для формирования правильного произношения необходимо выполнять специальные упражнения многочисленных мышц лица, языка, губ, челюстей. – артикуляционную гимнастику. Она представляет собой совокупность специальных упражнений, направленных на укрепление мышц речевого аппарата, развитие силы, подвижности и дифференцированных движений органов, принимающих участие в речи.

Метод воспитания речи путём артикуляционной гимнастики признан великими теоретиками и практиками в логопедии М.Е. Хватцевым, М.В. Фомичёвой, Л.С. Волковой, Т.Б. Филитовой, Г.В. Чиркиной и другими.

У ребёнка органы артикуляции развиты ещё слабо, поэтому следует помочь ему в подготовке мышц, участвующих в речевом акте. Жевание, сосание, глотание способствует развитию крупных мышц, а для процесса говорения необходимо дифференцированное развитие более мелких мышц. Этому и призвана помочь артикуляционная гимнастика, которая не только развивает речевой аппарат, но и является эффективным средством профилактики некоторых речевых нарушений.

Её цель – совершенствование движений артикуляционных органов, необходимых для правильного произношения звуков и подготовка речевого аппарата к речевой нагрузке.

Правильное и систематическое проведение артикуляционной гимнастики в дошкольном возрасте способствует продуцированию детьми правильных звуков, а в последствии – усвоению слов сложной слоговой конструкции.

Артикуляционная гимнастика является основой формирования речевых звуков ( фонем) в коррекции нарушений произношения. Кроме того, для формирования правильной речи очень важно создать оптимальные условия. К ним относятся:

**1. Развитие мелкой моторики кистей и пальцев рук.** Как правило, если движения пальцев развиты в соответствии с возрастом, то и речевое развитие ребёнка в пределах возрастной нормы.. Поэтому тренировка движений пальцев и кистей рук является важнейшим фактором, стимулирующим речевое развитие ребёнка, способствующим улучшению артикуляционных движений , подготовки кисти руки к письму, и что не менее важно, мощным средством, повышающим работоспособность коры головного мозга, стимулирующим развитие мышления ребёнка.

**2. Формирование правильного речевого дыхания.** Важной составляющей речи является дыхание. Речевое дыхание отличается от жизненного тем, что это управляемый процесс. В речи вдох короткий, а выдох длинный. Поэтому количество выдыхаемого воздуха зависит от длины фразы. Правильное речевое дыхание обеспечивает нормальное голосо- и звукообразование, сохраняет плавность и музыкальность речи.

**3. Развитие фонематического слуха.** Основой для понимания смысла сказанного является фонематический слух. При несформированности речевого звуко различения ребёнок воспринимает (запоминает, повторяет, пишет) не то, что ему сказали, а то, что он услышал, что-то точно, а что-то очень приблизительно. Недостаточность развития фонематического слуха проявляется особенно ярко в школе при обучении письму и чтению, которые в дальнейшем ответственны за оптимальное протекание процесса любого обучения вообще.

Программа содержит описание организации и содержания дополнительной коррекционной работы с детьми старшего возраста с ОНР в соответствии с Федеральным государственным образовательным стандартом дошкольного образования. Так же в программе предусмотрены :

- Практические задания для развития зрительного восприятия и ориентировки в пространстве.(см. Приложение1)
- Выполнение пальчиковых игр и упражнений в соответствии с тематическим планом ( см. приложение №2)
- Ручной массаж кистей и пальцев рук с использованием Су-Джок терапии (Массаж специальным шариком, эластичным кольцом. Приложение №3)

## Перспективный план занятий кружка на 2017-18 учебный год.

<b>Подготовительный этап</b>	
<ul style="list-style-type: none"> <li>➤ Приобретение дополнительной литературы</li> <li>➤ Приобретение рабочих тетрадей</li> <li>➤ Диагностика речевого развития</li> <li>➤ Заполнение журнала</li> <li>➤ Заполнение индивидуальных карт</li> <li>➤ Распределение детей по группам</li> </ul>	
<b>Основной этап</b>	
<b>Задачи</b>	<b>Содержание занятий</b>
<b>Октябрь</b>	
<i>1 – я неделя</i>	
1. Стимуляция биологически активных зон.	Упражнение «Пила» для самомассажа кистей рук (поперечное движение по тыльной стороне ладоней ребром ладони противоположной руки).
2. Узнавание неречевых звуков.	Игра «Звучащие предметы» (стеклянный, деревянный, железный, пластмассовый).
3. Тренировка навыка правильного носового дыхания, обучение короткому, ритмичному выдоху через нос.	Упражнение «Ёжики».
4. Развитие темпа и координации речи и движений	см. Приложение №1
5. Развитие зрительного восприятия	Выполнение практических заданий. см. приложение №2
<i>2 – я неделя.</i>	
1. Стимуляция биологически активных зон.	Упражнение «Тесто» для самомассажа кистей рук (вращательное движение кулачком по ладони противоположной руки).
2. Узнавание неречевых звуков.	Игра «Звучащие предметы» (льётся вода, поворот ключа в замке, рвётся бумага, скрип карандаша по листу бумаги).

3. Развитие равномерного, продолжительного выдоха, формирование сильной воздушной струи через рот.	Упражнение «Раздуй горошки».
4. Развитие слухового внимания,	Игра «Зайцы и лисички».
<b>3 – я неделя</b>	
1. Стимуляция биологически активных зон.	Упражнение «Хмурилки»
2. Узнавание неречевых звуков.	Игра «Узнай, что звучало?»
3. Тренировка навыка правильного носового дыхания, формирование короткого ритмичного вдоха через нос.	Упражнение «Хомячки».
4. Развитие темпа и ритма речи.	Игра «Дождик». Капля раз, капля два....
5 Развитие зрительного восприятия	Выполнение практических заданий. см. приложение №2
<b>4 - я неделя</b>	
1. Стимуляция биологически активных зон.	Упражнение : Шёл медведь к свое берлоге....»
2. Узнавание неречевых звуков.	Упражнение «Голоса» улицы» (звуки машины и др.)
3. Тренировка правильного носового дыхания, продолжительного равномерного ротового выдоха.	Упражнение «Я - Колобок» -попевка
4. Развитие координации речи и движений, чувства ритма, умения реагировать на заданный сигнал.	Игра « Превращалки ».
5 Развитие зрительного восприятия	Выполнение практических заданий. см. приложение №2
<b>Ноябрь</b>	

<i><b>1 – я неделя</b></i>	
1. Стимуляция биологически активных зон.	Упражнение «Тёрка» для самомассажа ладоней (растирающие движения кулачками по ладони противоположной руки).
2. Различение одинаковых звукокомплексов по высоте, силе, тембру.	Игра «Три медведя».
3. Тренировка правильного носового дыхания, формирование короткого, ритмичного выдоха через рот.	Упражнение «Одуванчики».
4. Развитие чувства ритма, координации речи и движений.	см. Приложение №1
5 Развитие зрительного восприятия	Выполнение практических заданий. см. приложение №2
<i><b>2 – я неделя</b></i>	
1. Стимуляция биологически активных зон.	Упражнение «Вода в чайнике кипит» (кругообразные движения по лбу кулачком)
2. Обучение дыханию через рот, формирование короткого, ритмичного ротового выдоха.	Упражнение «Собачки».
3. Развитие артикуляционной моторики.	Игра «Поможем Буратино заговорить»
4. Развитие темпа и ритма речи.	см. Приложение №1
<i><b>3 – я неделя</b></i>	
1. Стимуляция биологически активных зон.	Упражнение «Я круги мячом катаю» для самомассажа кистей рук шариками - массажёрами Су – джок.
2. Тренировка правильного носового дыхания, продолжительного, равномерного выдоха через рот.	Упражнение « Упрямый ослик»
3. Развитие артикуляционной моторики.	Игра «Прогулка для язычка».



4. развитие темпа и ритма речи.	Игра «Три медведя».
5. Развитие зрительного восприятия	Выполнение практических заданий. см. приложение №2
<b>4 – я неделя</b>	
1. Стимуляция биологически активных зон.	Упражнение «Я круги мячом катаю» для самомассажа кистей рук шариками - массажёрами Су – джок.
2. Развитие слухового восприятия на неречевые звуки.	Игра «Послушай звуки зимы».
3. Развитие равномерного, продолжительного выдоха, формирование сильной воздушной струи через рот.	Упражнение «Снегопад» ( сдувание ватных комочков).
4. Развитие артикуляционной моторики.	Игра «Язычок наводит порядок».
5. Развитие координации речи и движений.	Игра см. Приложение №1
6 Развитие зрительного восприятия	Выполнение практических заданий.- см.прилож-е №2
<b>Декабрь</b>	
<b>1 – я неделя</b>	
1. Развитие двигательных навыков пальцев рук.	Пальчиковая гимнастика ( см Приложение)
2. Развитие слухового восприятия на неречевые звуки	Упражнение «кто какие издаёт звуки»
3. Развитие артикуляционной моторики.	Игра «Язычок делает зарядку».
4. Развитие равномерного, продолжительного выдоха, формирование сильной воздушной струи через рот.	Упражнение «Автомобили».( Вибрация губами)
5. Развитие зрительного восприятия	Выполнение практических заданий.- см.прилож-е №2

<i><b>2 – я неделя</b></i>	
1. Развитие точных слуховых дифференцировок на неречевые звуки.	Упражнение «Звуки леса».Аудио запись
2. Развитие двигательных навыков пальцев рук.	Пальчиковая игра (см. Приложение№1)
3. Развитие чувства ритма, умения самостоятельно менять движения по инструкции педагога	Игра «см Приложение №1».
4. Развитие равномерного выдоха носом; медленного продолжительного выдоха ртом.	Игра «Запахи праздника».
5. Развитие артикуляционной моторики.	Игра «Язычок в магазине».
6. Развитие зрительного восприятия	Выполнение практических заданий.- см.прилож-е №2
<i><b>3 –я неделя</b></i>	
1.Развитие пальчиковой моторики.	Пальчиковая гимнастика см. Приложение №1
2. Развитие равномерного, продолжительного выдоха, формирование сильной воздушной струи через рот.	Упражнение «Буря в стакане».
3. Развитие артикуляционной моторики.	Игра «Язычок и кошечка».
4. Развитие слухового внимания, умения координировать движения в соответствии с изменением слов стих-я	Игра «см. Приложение№1».
<i><b>4 – я неделя</b></i>	
1.Развитие дифференцированных движений пальцами.	Пальчиковая гимнастика см. Приложение №1
2. Развитие равномерного, продолжительного выдоха,	Упражнение «Задуй свечу».

формирование сильной воздушной струи через рот.	
3. Развитие артикуляционной моторики.	Игра «Язычок и лошадка».
4. Развитие слухового внимания и координации движений	Попевки
5 Развитие зрительного восприятия	Выполнение практических заданий.- см.прилож-е №2
<b>Январь</b>	
<b>2 – я неделя</b>	
1.Стимуляция биологически активных зон.	Упражнение «Репка» для массажа пальцев («вытягивание» пальцев за ногтевые фаланги).Тянут-тянут бабка с дедкой....
2.Тренировка правильного носового дыхания, продолжительного, равномерного выдоха.	Упражнение «Подуем на снежинку».
3. Развитие артикуляционной моторики.	Игра «Язычок и велосипед».
4. Развитие координации речи и движений, чувства ритма.	Игра см. Приложение №1
5 Развитие зрительного восприятия	Выполнение практических заданий.- см.прилож-е №2
<b>3 – я неделя</b>	
1. Развитие двигательных навыков пальцев рук.	Пальчиковая гимнастика см. Приложение №1
2.Тренировка правильного носового вдоха, продолжительного, равномерного выдоха.	Звукоподражания « Кто какие издаёт звуки»
3. Развитие артикуляционной моторики.	Игра «Язычок в зоопарке».
4. Развитие координации речи и движений.	См . Приложение №1

5 Развитие зрительного восприятия	Выполнение практических заданий.- см.прилож-е №2
<b>4 - я неделя</b>	
1.Стимуляция биологически активных зон.	Упражнение «Найди игрушку» для массажа кистей рук в «сухом» бассейне.
2.Тренировка правильного носового дыхания, продолжительного, равномерного выдоха.	Пневмомассаж
3. Развитие артикуляционной моторики.	Упражнение «Язычок в цирке».
4. Развитие координации речи и движений	См. Приложение №1
5.Развитие зрительного восприятия	Выполнение практических заданий.- см.прилож-е №2
<b>Февраль</b>	
<b>1 – я неделя</b>	
1.Стимуляция биологически активных зон.	«Снеговик»
2.Тренировка навыка правильного носового дыхания, формирование ритмичного вдоха и обучение глубокому выдоху. Укрепление мышц лица.	Упражнение «Трубач».
3. Развитие артикуляционной моторики.	Игра «Язычок играет на музыкальных инструментах».
4. Развитие координации речи и движений, чувства ритма.	См. Приложение №1
5. Развитие зрительного восприятия	Выполнение практических заданий.- см.прилож-е №2
<b>2 – я неделя</b>	
1. Развитие двигательных навыков пальцев рук.	Упражнение «Карандаш в руках катаю...».
2. Развитие артикуляционной	Игра «Язычок пошёл гулять».

моторики.	
3. Развитие слухового восприятия	Узнай кто какие издаёт звуки
4. Развитие равномерного, продолжительного выдоха, формирование сильной воздушной струи через рот.	«Голосилка»
5. Развитие координации речи и движений	См Приложение №1
6. Развитие зрительного восприятия	Выполнение практических заданий.- см.прилож-е №2
<b>3 – я неделя</b>	
1. Развитие двигательных навыков пальцев рук.	Выкладывание рисунка из ниточек на ткани
2. Развитие равномерного, продолжительного выдоха, формирование сильной воздушной струи через рот.	Упражнение «Плакса».
3. Развитие артикуляционной моторики.	Игра «Язычок собирает грибы»
4. Развитие темпоритмических характеристик речи.	Игра «Вверх. вверх лезет кот...».
5. Развитие зрительного восприятия	Выполнение практических заданий.- см.прилож-е №2
<b>4 – я неделя</b>	
1. Развитие двигательных навыков пальцев рук.	Упражнение «Спрячь платочек».Комкание платочка каждой рукой поочередно
2. Развитие равномерного, продолжительного выдоха, формирование сильной воздушной струи через рот.	Упражнение «Самолёты».Самолёт летит, самолёт гудит – у-у-у-у я лечу в Москвуу-у-у-у
3. Развитие артикуляционной моторики.	Игра «Язычок болтунишка».
4. Развитие слухового внимания,	Игра «Угадай, кто тебя позвал».
5. Развитие зрительного восприятия	Выполнение практических заданий.- см.прилож-е №2

<b>Март</b>	
<b><i>1 – я неделя</i></b>	
1. Укрепление мышц кистей рук.	См. приложение №1
2. Закрепление знаний о названии и работе органов артикуляционного аппарата.	Упражнение «Наши помощники»
3. Развитие равномерного, продолжительного выдоха, формирование сильной воздушной струи через рот.	Упражнение «Заводим мотоцикл».
4. Развитие координации речи и движений.	См. Приложение №1
5. Развитие зрительного восприятия	Выполнение практических заданий.- см.прилож-е №2
<b><i>2 – я неделя</i></b>	
1. Стимуляция биологически активных зон	Упражнение для самомассажа рук .Ходьба пальчиками по ребристой дорожке. (По ластикам)
2. Закрепление знания о работе органов артикуляционного аппарата.	Упражнение «Что я умею»
3. Развитие слухового восприятия	«Угадай по голосу»
4. Укрепление круговой мышцы рта, тренировка навыка правильного носового дыхания при сомкнутых губах.	Упражнение « Плакса»
5. Развитие координации речи и движений, слухового внимания – умения реагировать на смену сигнала.	Игра «Едем, едем на лошадке».
6. Развитие зрительного восприятия	Выполнение практических заданий.- см.прилож-е №2
<b><i>3 – я неделя</i></b>	
1. Стимуляция тактильных ощущений.	Упражнение «Тесто» для массажа кистей рук в «сухом» бассейне.

2. Закрепление знаний о названии и работе органов артикуляционного аппарата.	Упражнение «Покажи и назови»
3. Развитие равномерного, продолжительного выдоха, формирование сильной воздушной струи через рот.	Упражнение «Зевота».
4. Развитие темпа и ритма речи.	Игра «Туки – ток...застучал молоток...»
5. Развитие зрительного восприятия	Выполнение практических заданий.- см.прилож-е №2
<b>4 – я неделя</b>	
1. Стимуляция тактильных ощущений.	Упражнение «Постираем платочки» для массажа кистей рук в «схом» бассейне.
2. Развитие умения расслаблять мышцы органов артикуляции.	Упражнение «Толстячки – худышки», «Лягушки – уточки»
3. Формирование умения протяжно произносить гласные звуки на длительном выдохе.	«Голосилка» (+ аудиозапись)
4. Развитие слухового восприятия	Запомни –повтори
5. Развитие координации речи и движений.	См.приложение №1
6. Развитие зрительного восприятия	Выполнение практических заданий.- см.прилож-е №2
<b>Апрель</b>	
<b>1 – я неделя</b>	
1. Стимуляция тактильных ощущений.	Упражнения «Ходьба пальчиками по пуговкам»
2. Развитие умения расслаблять мышцы органов артикуляции.	Упражнение : «Лягушки – слоники», «Толстячки –худышки»
3. Развитие равномерного, продолжительного выдоха,	Упражнение «Надуваем шарик...»

формирование сильной воздушной струи через рот.	
4. Развитие зрительного и слухового внимания.	Игра «Птичий двор» Кто какие издаёт хвуки
5 Развитие зрительного восприятия	Выполнение практических заданий.- см.прилож-е №2
<b>2 – я неделя</b>	
1. Увеличение объёма и амплитуды движений пальцев рук.	См приложение №1
2. Закрепление губных поз – открытой улыбки и вытягивания губ вперёд.	Упражнение «Слоники», « Лягушки», « Расчёска» Если вам смешинка в рот вдруг случайно попадёт...»
3. Развитие слухового восприятия	«Ветер в наш лес песню занёс....» см картотеку
4. Укрепление круговой мышцы рта, тренировка навыка правильного носового дыхания при сомкнутых губах.	Упражнение «Плакса».
5. Развитие координации речи с движением	См. Приложение №1
6 Развитие зрительного восприятия	Выполнение практических заданий.- см.прилож-е №2
<b>3 – я неделя</b>	
1. Увеличение объёма и амплитуды движений пальцев рук.	Упражнения «Ладочки здороваются», « Пальчики здороваются»
2. Формирование губных поз – открытой улыбки и вытягивания губ вперёд.	Упражнение «Губы делают гимнастику.
3. Развитие равномерного, продолжительного выдоха, формирование сильной воздушной струи через рот.	Упражнение «Ветер и ветерок».
4. Развитие чувства ритма и темпа, координации речи и движений.	См. Приложение №1



5 Развитие зрительного восприятия	Выполнение практических заданий.- см.прилож-е №2
<b>4 – я неделя</b>	
1. Увеличение объёма и амплитуды движений пальцев рук.	Упражнение «Щелчки» ( Ладшки на столе)
2. Развитие ощущений от движений органов артикуляции.	Игра «Болтушка», « Дятел»
3. Различение звукоподраж.по высоте, силе и тембру.	Тема «Кто так кричит».( презентация)
4. Развитие равномерного, продолжительного выдоха, формирование сильной воздушной струи через рот.	Упражнение «Мыльные пузыри».
5. Координация речи и движений, развитие чувства ритма и темпа.	См. Приложение №1
6. Развитие зрительного восприятия	Выполнение практических заданий.- см.прилож-е №2
<b>Май</b>	
<b>1 – я неделя</b>	
1. Стимуляция тактильных ощущений.	Упражнение «Играем на пианино»
2. Выработка подвижности языка, укрепление его мышц, закрепление пространственной ориентировки правой и левой стороны.	Игра «Покажи конфету» , «Язычок играет в футбол».
3. Формирование умения протяжно произносить гласные звуки на длительном выдохе.	Упражнение «Голосилка».
4. Развитие координации речи и движений.	См. Приложение №1
5. Развитие зрительного	См Приложение №2

восприятия	
<b>2 – я неделя</b>	
1. Увеличение объёма и амплитуды движений пальцев рук.	Упражнение «Найди сюрприз» для массажа кистей рук в «сухом» бассейне.
2. Выработка подвижности кончика языка, укрепление его мышц	Игра «Болтушка», « Дятел», звукоподражания тын-тын-тын, дын-дын-дын...
3. Закрепление правильного вдоха и выдоха	Упражнение «Колокольчик».
4. Развитие зрительного восприятия .	Практические задания . Печатный материал.
5. Развитие зрительного восприятия	См Приложение №2
<b>Заключительный этап</b>	
Диагностика	3-я и 4-я неделя – подведение итогов

Используемая литература:

1. Картушина М.Ю. Конспекты логоритмических занятий с детьми 3-4 лет. М., 2009.
2. Крупенчук О.И. Пальчиковые игры. СПб., 2005.
3. Суборова Т.А. Дыхательные упражнения в игровой форме. // Логопед. 2010, №2.
4. Ткаченко Т.А. Развитие фонематического восприятия и навыков звукового анализа. СПб.1998.
5. Нищева Н.В. рабочие тетради для старшего дошкольного возраста

## Приложение 1.

Лексическая тема недели	Упражнения и игры с пальчиками
1.Сад.Фрукты.Ягоды.	<p>*Выгибание и прогибание кистей рук плюс Повторение предыдущих упражнений – вращение и сжимание</p> <p>*Будем мы варить компот, фруктов нужно много – вот Будем яблоки крошить, груши будем мы рубить. Отожмём лимонный сок, слив положим и песок. Варим , варим мы компот, угостим честной народ.</p>
2.Лес.Грибы.	<p>*Соприкосновение подушечек пальцев – « Пальчики здороваются» Каждой рукой отдельно и обеими руками одновременно ( сила надавливания пальчиков и темп выполнения увеличиваются)</p> <p>*Лес гостям сердечно рад! Угощает он ребят: Ваню – земляникой, Танечку – черникой, Машеньку – орешком, Петю – сыроежкой!</p> <p>*Сел мышонок на маслёнок, а маслёнок липкий гриб, Сел мышонок на маслёнок и прилип. ой-ой-ой, ай – ай-ай- мама, мама, выручай!</p>
3.Осень. Деревья	<p>*-Вращение, сжимание, выгибание, прогибание . «Щелчки» – левой и правой рукой отдельно и обеими руками одновременно.</p> <p>* Непоседа ветерок с дерева сорвал листок. Долго листиком осенним над деревьями кружил, А потом мне на колени этот листик положил. Тронул ласково лицо: - Получите письмецо.</p>

О к т я б р ь		<p>*Если мы идём гулять, зонт с собою нужно брать. Осенью от дождика спрячемся под зонтиком !</p>
	4. Домашние животные и птицы и их детёныши.	<p>* «Коготки» - сильное полусгибание и разгибание пальцев по 10-20 раз</p> <p>Левой и правой рукой по очереди и обеими руками одновременно</p> <p>* Прижимающий массаж «Кусается сильно котёнок – глупыш . Он думает: это не палец, а мышь. Но я же играю с тобою малыш, А будешь кусаться, скажу тебе – «Кыш!»</p> <p>*Повстречались два котёнка, два щенка, два жеребёнка, два телёнка, два быка – вот такие вот рога!</p> <p>*Вышла курочка гулять, свежей травки пощипать, А за ней ребятки – жёлтые цыплятки. Ко-ко-ко, ко-ко-ко – не ходите далеко, Лапками гребите, зёрнышки ищите.</p> <p>*Раз – два – шли утята, Три – четыре – шли домой, Вслед за ними плёлся пятый, позади бежал шестой. А седьмой от всех отстал, а восьмой уже устал А девятый всех догнал, а десятый запищал –пи-пи-пи - Не пищи, мы тут рядом, поищи.</p>
	1. Перелётные птицы.	<p>*Сгибание и разгибание пальцев в кулак поочередно правой и левой рукой и обеими руками одновременно.</p> <p>*Пой-ка, подпевай –ка, прилетела стайка. Эта птичка соловей, эта птичка - воробей. Эта птичка скворушка – серенькое пёрышко, Ну, а эта – коршун злой. Птички, птички- все домой</p>
	2. Дикие животные наших	<p>*» Ножницы» - разведение пальцев в стороны -каждой рукой отдельно и обеими руками одновременно</p>

Н о я б р ь	лесов.	<p>-соединив ладони вместе.</p> <p>*Сидит белка на тележке, продаёт она орешки: Лисичке – сестричке, воробью, синичке, Мишке толстопятому, зайншке усатому. Кому в зубок, кому в платок, кому в лапочку.</p> <p>*Прижимающий массаж: Шёл медведь к свое берлоге, да споткнулся по дороге- Видно очень мало сил я за лето накопил, так подумал И пошёл он на поиск диких пчёл. Все медведи – сладкоежки, Любят есть медок без спешки, а наевшись, без тревоги, До весны сопят в берлоге.</p>
	3.Дом. Его части.	<p>* « Замок» - ладони вместе, пальцы переплетены. - сдавливание ладоней с силой - вращение , повороты, наклоны - разворачивание ладоней наружу и выворачивание в обратную сторону не расцепляя ладоней</p> <p>*Молотком мы стучим, строить новый дом хотим. А кто в доме будет жить, с нами кто будет дружить? Девочки и мальчики – маленькие пальчики! *Туки –ток, туки –ток – застучал молоток. Туки –туки-туки-точки –застучали молоточки. *На двери висит замок. Кто открыть его бы смог? Постучали, покрутили, потянули и открыли!</p>
	4.Мебель.	<p>* Руки на столе - свободное постукивание по столу подушечками пальцев обеих рук и каждой рукой отдельно. Имитация игры на пианино. Отстукивание определённого ритма по показу воспитателя.</p> <p>*-Сиденье, ножки, спинка – стульчик для Полинки -Мы поставили кровать, чтобы мягко было спать. - В комнате стоит диван, а на нём сидит Иван.</p>

1.Зима.Признаки зимы.	<p>*Бегают человечки» - указательный и средний пальцы каждой рукой отдельно и обеими руками одновременно</p> <p>*1,2,3,4 мы с тобой снежок лепили – Круглый, крепкий, очень гладкий и совсем, совсем не сладкий.</p> <p>Раз – подбросим, два – поймаем, три –уроним и сломаем.</p>
2 Зимующие птицы.	<p>*Надавливание сильно сжатыми четырьмя пальцами руки на основание большого пальца – 10 раз, затем на середину ладони – 1- раз</p> <p>То же другой рукой и обеими руками одновременно.</p> <p>*Мы кормушку смастерили, мы столовую открыли. В гости в первый день недели к нам синицы прилетели, А во вторник посмотри, прилетели снегири. Три вороны были в среду, мы не ждали их к обеду, А в четверг со всех краёв стая жадных воробьёв. В пятницу в столовой нашей голубь лакомился кашей, А в субботу на пирог налетело 7 сорок. В воскресенье, в воскресенье было общее веселье.</p>
3.Зимние забавы. Развлечения	<p>*- Растирание ладоней движениями вверх – вниз -растирание боковых поверхностей сплетённых пальцев.</p> <p>* 1,2,3,4,5 Мы во двор пошли гулять. Бабу снежную лепили, птичек крошками кормили, С горки мы потом катались, а потом в снегу валялись. Все в снегу домой пришли, съели суп и спать легли.</p>
4. Новый год. Ёлка.	<p>* « Фонарики» - вращение свободными кистями рук каждой рукой отдельно и обеими руками одновременно.</p> <p>*Перед нами ёлочка – шишечки , иголки, Шарики, фонарики, зайчики и свечи, Звёзды, человечки!</p>
2.Одежда. Обувь.	<p>*Разминание и растирание каждого пальца вдоль и поперёк.</p> <p>- Надеваем – снимаем тугие колечки с пальцев</p>

<p>д е к а б р ь</p>	<p>Головные уборы</p>	<p>( имитация)</p> <p>*Иголка, иголка, шей быстрее - мы шьём одежду для друзей Матрёшку, мишку, куклу Ладугу оденем в новые наряды.!</p> <p>* «Есть у пальцев Домик шерстяной, каждый пальчик в комнатке одной, Сколько пальцев на руках твоих, столько же и комнаток у них.»</p> <p>*Целый день сегодня шью, я одела всю семью Погоди немного ,кошка, будет и тебе одёжка.</p> <p>*Посчитаем в первый раз , сколько обуви у нас? Туфли, тапочки, сапожки, для Наташки и Серёжки. Да ещё ботинки для нашей Валентинки, А вот эти валенки для маленькой Галеньки.</p>
	<p>3.Посуда.</p>	<p>*Растирание ладоней шестигранным карандашом с постепенным увеличением усилий</p> <p>* Вот с кашей зелёная миска, Пришла пушистая киска – ушла пушистая киска, Пуста зелёная миска!</p> <p>*Чайничек с крышечкой, крышечка с шишечкой Шишечка с дырочкой, в дырочку пар идёт.</p>
	<p>4.Магазин. Продукты</p>	<p>*Мы нальём воды, и насыплем соль –оль – оль – оль - оль И немножечко песку –у-у –у-у, и муку –у-у –у-у, и дрожжей –ей-ей-ей-ей. Размешаем, размешаем и месить , месить начнём. Месим, месим, месим, месим, мнём, мнём, мнём, мнём И немножко отдохнём. Тесто поднимается И пытит –пых –пых – пых – пых. Пирожок мы украшаем и в духовку отправляем - Ш-ш-ш-ш. *Мы пришли в магазин и купили торт - один, Плюшек – две, ватрушек – три, а киви купили сразу</p>



		<p>четыре!</p> <p>*Точим нож, точим нож –будет очень он хорош.</p> <p>Будет резать он припасы – масло, сало хлеб, колбасы, Помидоры, огурцы – угощайтесь молодцы.</p>
Февраль	1 Бытовые приборы .О БЖ	<p>*Комканье платка – собрать носовой платок в ладонь, используя пальцы только одной руки. Другой рукой не помогать.</p> <p>*Прижимающий массаж</p>
	2.Животные севера и жарких стран.	<p>*Щелчки – ладонь прижата к столу, пальцы разведены. Другой рукой приподнимаем пальцы по одному , преодолевая сопротивление. Затем палец отпускаем и он стучит об стол.</p> <p>* У жирафа пятна ....(муз игра на координацию речи с движением )</p>
	3.Наша Армия.	<p>*Чередуем напряжение и расслабление « Кулачок – ладошка»</p> <p>*Наша Армия родная и отважна и сильна. Никому не угрожая охраняет мир она.</p>
	4.Профессии. Инструменты.	<p>*Пусть не сердятся родители, что измажутся строители, Потому что тот кто строит, тот чего –нибудь, да стоит. И не важно, что пока этот домик из песка.</p> <p>*Раз, два – помнят дети –много дел на белом свете. Вот швея иглу берёт и одежду людям шьёт. Доктор лечит, повар варит, Дворник улицу метёт, а строитель строит дом, Мы с тобой жить будем в нём!</p>

Март	1.Мамин праздник.	<p>* Вот красивые цветы раскрывают лепестки. Вечером мои цветы закрывают лепестки.</p> <p>*Мамины руки – добрые руки В будни и в праздник не ведают скуки. Варят борщи, пеленают детей, В час неурочный встречают гостей.</p> <p>*Мамочка –мама, милая моя, мамочка-мама, я люблю тебя</p>
	2.Семья.	<p>*Этот пальчик - дедушка, этот пальчик – бабушка, Этот пальчик папочка, этот пальчик - мамочка, Этот пальчик -я, вот и вся моя семья!</p> <p>* - Братец, принеси дрова, - Заболела голова. - Средний, ты на колешь дров? – Я сегодня не здоров. - Ну, а ты затопишь печку? – Ой болит моё сердечко. - Ты меньшей свари обед. – У меня силёнок нет. - Что же, сделаю всё сам, но обеда вам не дам, голодать готовы? - Мы уже здоровы!</p>
	3. Весна. Приметы весны. Прилёт птиц.	<p>* « Солнечные лучи» -руки в « Замке» подняты вверх, ладони крепко сжаты, пальцы с силой разжимаются и сжимаются вновь.</p> <p>*Ушла зима, пришла весна, нас очень радует она! Небо синее и солнышко греет. Подснежник цветёт и трава зеленеет.</p> <p>*Хорошо весной – я знаю. Я с друзьями птиц встречаю. Лодочки в ручье пускаю. С папой грядки я копаю. С мамочкой цветы сажаю.</p>

<p>1 Транспорт. ПДД.</p>	<p>*Впереди силён –красив тянет всех локомотив. Мы сцепились, как вагоны, дайте нам скорей зелёный. Мы вагончики трамвая тоже вместе быть желаем, Мы -машина и прицеп –очень крепок этот сцеп.</p> <p>* Правила движения - все без исключения Знать должны зверята, мамы и ребята: волки и волчата ,лисы и лисята, зайцы и зайчата, кошки и котята, мышки и мышата.</p>
<p>2.Космос. Спорт.</p>	<p>*Чтоб ракетой управлять нужно смелым, сильным стать. Слабых в космос не берут, ведь полёт нелёгкий труд! Рано утром я проснусь - на зарядку становлюсь. Приседаю и скачу – космонавтом стать хочу.</p> <p>*Каждый день я по утрам делаю зарядку! Очень нравится мне делать всё по порядку: С дедом весело шагать – 1, 2, 3,4, 5! С бабой руки поднимать -1,2,3,4,5! С мамой – присесть – встать – 1,2,3,4,5! С папой - прыгать и скакать – 1,2,3,4,5!</p>
<p>3.Весна.Пер воцветы.</p>	<p>*Упражнение с сомкнутыми ладонями(10 раз) -сомкнутые ладони поднять вверх - развести кисти рук , не размыкая запястий.</p> <p>*Утром рано он закрыт, но к полудню ближе Раскрывает лепестки, красоту их вижу. К вечеру цветок опять закрывает венчик И теперь он будет спать до утра , как птенчик.</p> <p>*Наши первые цветы раскрывают лепестки, Ветерок чуть дышит, лепестки колышет. Наши первые цветы закрывают лепестки, Головой качают, тихо засыпают.</p>
	<p>*Отхлопывание ритма по показу воспитателя</p>

А п р е л ь	4.Вода и её обитатели	<p>-правой и левой рукой поочерёдно -обеими руками одновременно</p> <ul style="list-style-type: none"> <li>• Ах, обжора черепашка, панцирь – вот её рубашка. Может лазить по горам, может плавать по волнам. Поплывёт и схватит рыбку – съест с довольною улыбкой. Отдохнёт она немножко - на обед поёмает мошку. Если ужинать пора -а -ам – и схватит комара, Но еды её не хватило – цап! – меня за нолс схватила.</li> </ul>
Май	1.Труд людей весной	<p>*Зайчики – рожки - колечки» « Кулачок – ладошка»- упражнения на переключение позиций. *Капля – раз, капля - два - очень медленно сперва, А потом, потом, потом всё бегом , бегом, бегом – Мы зонты свои раскрыли, от дождя себя укрыли.</p>
	2.Насекомые .	<p>*Цветочек на клумбе растёт и цветёт. На солнышке греясь гостей к себе ждёт. К нему прибежал покачаться жучок, качает, качает его ветерок. Попить сладкий сок прилетел мотылёк, качает, качает его ветерок. За мёдом к цветку прилетела пчела, чуть-чуть покачалась и мёд собрала. Но вот улетели пчела, мотылёк, жучок убежал и остался цветок. На солнышке греясь он будет стоять, А солнце зайдёт наш цветок будет спать.</p>

## Приложение №3

### Картотека игр по Су-джок терапии

1. Массаж Су – Джок шарами (дети повторяют слова и выполняют действия с шариком в соответствии с текстом)

Я мячом круги катаю,  
Взад - вперед его гоняю.  
Им поглажу я ладошку.  
Будто я сметаю крошку,  
И сожму его немножко,  
Как сжимает лапу кошка,  
Каждым пальцем мяч прижму,  
И другой рукой начну.

2. Массаж пальцев эластичным кольцом. /Дети поочередно надевают массажные кольца на каждый палец, проговаривая стихотворение пальчиковой гимнастики/

Раз – два – три – четыре – пять, /разгибать пальцы по одному/  
Вышли пальцы погулять,  
Этот пальчик самый сильный, самый толстый и большой.  
Этот пальчик для того, чтоб показывать его.  
Этот пальчик самый длинный и стоит он в середине.  
Этот пальчик безымянный, он избалованный самый.  
А мизинчик, хоть и мал, очень ловок и удал.

3. Использование Су – Джок шаров при автоматизации звуков. /ребенок поочередно надевает массажное кольцо на каждый палец, одновременно проговаривая стихотворение на автоматизацию поставленного звука Ш/

На правой руке:

Этот малыш-Илюша, *(на большой палец)*

Этот малыш-Ванюша, *(указательный)*

Этот малыш-Алеша, *(средний)*

Этот малыш-Антоша, *(безымянный)*

А меньшего малыша зовут Мишуткою друзья. *(мизинец)*

На левой руке:

Эта малышка-Танюша, *(на большой палец)*

Эта малышка-Ксюша, *(указательный)*

Эта малышка-Маша, *(средний)*

Эта малышка-Даша, (безымянный)  
А меньшую зовут Наташа. (мизинец)

Ребенок катает шарик между ладонями, одновременно проговаривая стихотворение на автоматизацию звука Ж.

Ходит ежик без дорожек,  
Не бежит ни от кого.  
С головы до ножек  
Весь в иголках ежик.  
Как же взять его?

4. Использование Су – Джок шаров при совершенствовании лексико-грамматических категорий

Упражнение «Один-много». Воспитатель катит «чудо-шарик» по столу ребенку, называя предмет в единственном числе. Ребенок, поймав ладонью шарик, откатывает его назад, называя существительные во множественном числе.

Аналогично упражнения «Назови ласково», «Скажи наоборот»

5. Использование Су – Джок шаров для развития памяти и внимания

Дети выполняют инструкцию: надень колечко на мизинец правой руки, возьми шарик в правую руку и спрячь за спину и т.д.; ребенок закрывает глаза, взрослый надевает колечко на любой его палец, а тот должен назвать, на какой палец какой руки надето кольцо.

6. Использование шариков для звукового анализа слов

Для характеристики звуков используются массажные шарики трех цветов: красный, синий, зеленый. По заданию логопеда ребенок показывает соответствующий обозначению звука шарик.

7. Использование шариков при совершенствовании навыков употребления предлогов

На столе коробка, по инструкции логопеда ребенок кладет шарики соответственно: красный шарик - в коробку; синий – под коробку; зеленый – около коробки; Затем наоборот, ребенок должен описать действие взрослого.

8. Использование шариков для слогового анализа слов

Упражнение «Раздели слова на слоги»: Ребенок называет слог и берет по одному шарик из коробки, затем считает количество слогов.

9. Берём 2 массажные шарика и проводим ими по ладоням ребёнка (его руки лежат на коленях ладонями вверх), делая по одному движению на каждый ударный слог:

Гладь мои ладошки, ёж!

Ты колючий, ну и что ж!

Потом ребёнок гладит их ладошками со словами:

Я хочу тебя погладить,

Я хочу с тобой поладить.

#### 10. СКАЗКА «Ежик на прогулке»

Упражнения с шариком массажером Су – Джок

Цель: воздействовать на биологически активные точки по системе Су - Джок, стимулировать речевые зоны коры головного мозга.

Оборудование: Су - Джок шарик - массажер.

Жил да был ежик в лесу, в своем домике - норке (*зажать шарик в ладошке*).

Выглянул ежик из своей норки (*раскрыть ладошки и показать шарик*) и увидел солнышко. Улыбнулся ежик солнышку (*улыбнуться, раскрыть одну ладошку веером*) и решил прогуляться по лесу.

Покатился ежик по прямой дорожке (*прямыми движениями по ладошке раскатывать шарик*), катился - катился и прибежал на красивую, круглую полянку (*ладошки соединить в форме круга*). Обрадовался ежик и стал бегать и прыгать по полянке (*зажимать шарик между ладошками*)

Стал цветочки нюхать (*прикасаться колючками шарика к кончику пальца и делать глубокий вдох*). Вдруг набежали тучки (*зажать шарик в одном кулачке, в другом, нахмуриться*), и закапал дождик: кап-кап-кап (*кончиками пальцев в щепотке стучать по колючкам шарика*).

Спрятался ежик под большой грибок (*ладошкой левой руки сделать шляпку и спрятать шарик по ним*) и укрылся от дождя, а когда закончился дождь, то на полянке выросли разные грибы: подосиновики, подберезовики, опята, лисички и даже белый гриб (*показать пальчики*).

Захотелось ежику обрадовать маму, собрать грибы и отнести их домой, а их так много ... как понесет их ежик? Да, на своей спинке. Аккуратно насадил ежик грибочки на иголки (*каждый кончик пальчика уколоть шипом шарика*) и довольный побежал домой (*прямыми движениями по ладошке раскатывать шарик*).

11. На поляне, на лужайке /катать шарик между ладонями/

Целый день скакали зайки. */прыгать по ладошке шаром/*  
И катались по траве, */катать вперед – назад/*  
От хвоста и к голове.  
Долго зайцы так скакали, */прыгать по ладошке шаром/*  
Но напрыгались, устали. */положить шарик на ладошку/*  
Мимо змеи проползали, */вести по ладошке/*  
«С добрым утром!» - им сказали.  
Стала гладить и ласкать  
Всех зайчат зайчиха-мать. */гладить шаром каждый палец/*

12. Шла медведица спросонок, */шагать шариком по руке/*  
А за нею – медвежонок. */шагать тихо шариком по руке/*  
А потом пришли детишки, */шагать шариком по руке/*  
Принесли в портфелях книжки.  
Стали книжки открывать */нажимать шариком на каждый палец/*  
И в тетрадочках писать.

13. Ребенок катает щетку между ладонями, приговаривая:  
“У сосны, у пихты, елки  
Очень колкие иголки.  
Но еще сильнее, чем ельник,  
Вас уколёт можжевельник”.

14. Упражнение «Осень».

Цель:

- развивать ручную умелость и мелкую моторику;
- нормализовать мышечный тонус;
- стимулировать речевые области в коре головного мозга;
- закрепить словарь по лексической теме.

Оборудование: массажные мячики.

Дождик, дождик озорной, *Катаем мяч между ладонями круговыми*  
Поиграть пришёл со мной. *движениями.*  
Капли весело стучат *Сжимаем мяч то в правой, то в левой руке.*  
Кап-кап-кап. *Катаем мяч круговыми движениями между*  
Листья кружатся, летят, *ладонями.*  
С ветром поиграть хотят. *Энергично сжимаем мяч обеими руками.*  
Осень в гости к нам  
пришла.



Непогоду привела.

#### 15. Упражнение «Дождик».

Цель:

- развивать ручную умелость и мелкую моторику;
- нормализовать мышечный тонус;
- стимулировать речевые области в коре головного мозга;
- закрепить словарь по лексической теме.

Оборудование: массажные мячики.

*Дождик по лесу гулял, Катаем мяч между ладонями круговыми*

*Дождик песню напевал: движениями.*

*Кап-кап, кап-кап-кап. Энергично сжимаем мяч то в правой, то в*

*Всё не кончится никак. левой руке.*

#### 16. Упражнение «В саду».

Цель:

- развивать ручную умелость и мелкую моторику;
- нормализовать мышечный тонус;
- стимулировать речевые области в коре головного мозга;
- закрепить словарь по лексической теме.

Оборудование: массажные мячики.

*Это спелый абрикос.*

*Он в саду на ветке рос.*

*В сад с корзиной*

*пойдём,*

*Яблок спелых*

*наберём.*

*Не ленись, и помогай,*

*Собирать нам урожай.*

*Энергично сжимаем мяч обеими руками.*

*Катаем мяч между ладонями движениями*

*вверх-вниз.*

*Катаем мяч между ладонями круговыми*

*движениями.*

#### 17. Упражнение «Урожай».

Цель:

- развивать ручную умелость и мелкую моторику;
- нормализовать мышечный тонус;
- стимулировать речевые области в коре головного мозга;
- закрепить словарь по лексической теме.

Оборудование: массажные мячики.

В огороде много дел.  
Урожай у нас поспел.  
Помидор и кабачок,  
Перец, лук и чесночок.  
Свекла, репа, редька, лук.  
Много овощей вокруг!

*Катаем мяч по поверхности стола круговыми движениями.  
Попеременно сжимаем мяч то в правой, то в левой руке.  
Энергично сжимаем мяч обеими руками.*

#### 18. Упражнение «Колобок».

Цель:

- развивать ручную умелость и мелкую моторику;
- нормализовать мышечный тонус;
- стимулировать речевые области в коре головного мозга;
- закрепить словарь по лексической теме.

Оборудование: массажные мячики.

Пироги испечь хочу.

Руками тесто замешу.

Посильнее разомну.

В колобок превращу.

Испеку я колобок.

Колобок румяный бок.

*Энергично сжимаем мяч обеими руками.  
Катаем мяч по поверхности стола или между ладонями круговыми движениями.*

#### 19. Упражнение «Каравай».

Цель:

- развивать ручную умелость и мелкую моторику;
- нормализовать мышечный тонус;
- стимулировать речевые области в коре головного мозга;
- закрепить словарь по лексической теме.

Оборудование: массажные мячики.

Месим, месим тесто,

Есть в печурке место.

Испечём мы каравай

Перекладывай, валяй.

*Энергично сжимаем мяч обеими руками.  
Перекладываем то в левую руку, то в правую руку.*

#### 20. Упражнение «Мои руки».

Цель:

- развивать ручную умелость и мелкую моторику;
- нормализовать мышечный тонус;
- стимулировать речевые области в коре головного мозга;
- закрепить словарь по лексической теме.

Оборудование: массажные мячики.

В руки мячик я возьму.

Посильней его сожму.

Это – правая рука,

Это – левая рука.

Знаю я наверняка.

*Движения соответствуют тексту.*

## 21. «Овощи»

У девчушки Зиночки овощи в корзиночке,

*Дети делают ладошку « корзиночкой» и катают шарик*

Вот пузатый кабачок положила на бочок,

Перец и морковку уложила ловко,

Помидор и огурец.

*Дети одевают колечко на пальцы, начиная с большого.*

Наша Зина – молодец!

*Показывают большой палец.*

## 22. «Фрукты».

Этот пальчик – апельсин, он, конечно, не один.

Этот пальчик – слива, вкусная , красивая.

Этот пальчик – абрикос, высоко на ветке рос.

Этот пальчик – груша, просит . « Ну – кА, скушай !»

Этот пальчик – ананас,

*Дети поочередно разгибают пальчики из кулачка, одевая колечко.*

Фрукт для вас и для нас.

*Дети катают шарик по ладошке.*

## 23. «Грибы»

Я корзинку в лес беру, там грибы я соберу.

*Дети делают ладошку « корзиночкой» и катают шарик.*

Удивляется мой друг.

« Сколько здесь грибов вокруг!»

*Показывают удивление, разводят руки в стороны*

Подосиновик, масленок, подберезовик, опенок,

Боровик, лисичка, груздь – не играют в прятки пусть!

Рыжики, волнушки найду я на опушке.

Возвращаюсь я домой, все грибы несу с собой.

*Поочередно надевают колечко на пальчики, начиная с мизинца правой руки.*

А мухомор не понесу, пусть останется в лесу!

*Большой палец левой руки оставляют, грозят ему.*

24. «Поздняя осень».

Солнышко греет уже еле – еле,  
Перелетные птицы на юг улетели,  
Голы деревья, пустынные поля,  
Первым снежком принакрылась земля.  
Река покрывается льдом в ноябре –  
Поздняя осень стоит на дворе.

*Дети катают Су – Джок между ладонями.*

25. «Ягоды».

Ягоды – крыжовник, клюква, черника, брусника,  
Малина, клубника, шиповник, смородина и земляника  
*Поочередно надевают колечко на пальчики, начиная с мизинца правой руки.*  
Запомнил ягоды я наконец. Что это значит ?  
*Поднимают плечи, удивляются.*  
Я – молодец! *Большой палец вытягивают вперед.*

26. «Мебель».

Мебель я начну считать.  
Кресло, стол, диван, кровать,  
Полка, тумбочка, буфет, шкаф, комод и табурет.  
*Поочередно надевают колечко на пальчики, начиная с мизинца правой руки.*  
Вот сколько мебели назвал.  
*Дети катают Су – Джок между ладонями.*

27. «Одежда».

Постираю чисто, с толком.  
*Дети делают движения кулачками, имитирующие стирку.*  
Рубашку, кофту, платье, юбку, сарафан и майку,  
А ещё футболку, джинсы, свитерок и брюки.  
*Поочередно надевают колечко на пальчики, начиная с мизинца правой руки.*  
Вот устали мои руки!  
*Встряхивают обе руки.*

28. «Посуда».

Девочка Иринка порядок наводила.

*Дети катают Су – Джок между ладонями.*

Девочка Иринка кукле говорила.

« Салфетки должны быть в салфетнице,

Масло должно быть в масленке, хлебушек должен быть в хлебнице,

А соль, конечно, в солонке!»

*Поочередно надевают колечко на пальчики, начиная с мизинца правой руки.*

29. «Дикие звери зимой»

Медведь в берлоге крепко спит, всю зиму до весны проспит,

Спят зимою бурундук, колючий ёжик и барсук.

Только зайныке не спится – убегает от лисицы.

*Поочередно надевают колечко на пальчики, начиная с мизинца правой руки.*

Мелькает он среди кустов, напетлял и был таков.

*Дети катают Су – Джок между ладонями.*

30. «Новый год»

Праздник приближается, ёлка наряжается.

*Дети катают Су – Джок между ладонями.*

Мы развешали игрушки: бусы, шарики, хлопушки.

А здесь фонарики висят, блеском радуют ребят.

*Поочередно надевают колечко на пальчики, начиная с мизинца правой руки.*

31. «Зимние забавы»

Что зимой мы любим делать .

*Дети катают Су – Джок между ладонями.*

В снежки играть, на лыжах бегать,

На коньках по льду кататься, вниз с горы на санках мчаться.

*Поочередно надевают колечко на пальчики, начиная с мизинца правой руки.*

32. «Транспорт»

Будем мы с тобой играть, будем транспорт называть

*Дети катают Су – Джок между ладонями.*

Автомобиль и вертолет, трамвай, метро и самолет,

*Поочередно надевают колечко на пальчики, начиная с мизинца правой руки.*

Пять пальцев мы в кулак зажмем,

Пять видов транспорта мы назовем.

*Дети сжимают пальцы в кулачок.*

33. «Животные жарких стран».

За мамой слонихой шагает слоненок,

За крокодилихой – крокодиленок,  
За львицей шагает маленький львенок,  
За верблюдицей бежит верблюжонок,  
За зеброй спешит полосатый зебренок,  
*Поочередно надевают колечко на пальчики, начиная с мизинца правой руки.*  
За кем же торопится каждый ребенок?  
*Дети катают Су – Джок между ладонями.*

34. «Животные Севера»  
Тепы – тяпы, тепы – тяпы,  
Это ласты, а не лапы.  
У тюленей ласты эти  
Носят мамы, папы, дети.  
*Дети катают Су – Джок между ладонями.*

35. «Дикие животные весной»  
Это зайчонок, это бельчонок, это лисенок, это волчонок,  
А это спешит, ковыляет спросонок бурый, мохнатый,  
Смешной медвежонок.  
*Поочередно надевают колечко на пальчики, начиная с мизинца правой руки.*

36. «Домашние птицы».  
Есть у курицы цыпленок, у гусыни есть гусенок,  
У индюшки – индюшонок,  
А у утки есть утенок.  
*Поочередно надевают колечко на пальчики, начиная с мизинца правой руки.*  
У каждой мамы малыши  
Все красивы, хороши!  
*Дети катают Су – Джок между ладонями.*

37. «Домашние животные».  
Довольна корова своими телятами,  
Овечка довольна своими ягнятами,  
Кошка довольна своими котятами,  
Кем же довольна свинья? Поросятами !  
Довольна коза своими козлятами,  
*Поочередно надевают колечко на пальчики, начиная с мизинца правой руки.*  
А я довольна своими ребятами!  
*Дети катают Су – Джок между ладонями.*

38. «Перелетные птицы».

Тили – тели, тиле – тели,

С юга птицы прилетели!

*Дети катают Су – Джок между ладонями.*

Прилетел к нам скворушка – серенькое перышко .

Жаворонок, соловей, торопились, кто скорей .

Цапля, лебедь, утка, стриж, аист, ласточка и чиж –

*Поочередно надевают колечко на пальчики, начиная с мизинца правой руки.*

Все вернулись, прилетели,

Песни звонкие запели!

*Дети катают Су – Джок между ладонями.*

39. «Подводный мир».

Посмотри скорей вокруг!

Что ты видишь, милый друг.

*Дети катают Су – Джок между ладонями.*

Здесь прозрачная вода, плывет морской конек сюда,

Вот медуза, вот кальмар, это рыба шар.

А вот расправив восемь ног,

Гостей встречает осьминог.

*Поочередно надевают колечко на пальчики, начиная с мизинца правой руки.*

40. «Насекомые».

Дружно пальчики считаем – насекомых называем.

*Дети катают Су – Джок между ладонями.*

Бабочка, кузнечик, муха, это жук с зеленым брюхом.

Это кто же тут звенит, ой, сюда комар летит!

41. «Еж»

Берём 2 массажные шарика и проводим ими по ладоням ребёнка (его руки лежат на коленях ладонями вверх), делая по одному движению на каждый ударный слог:

Гладь мои ладошки, ёж!

Ты колючий, ну и что ж!

*Потом ребёнок гладит их ладошками со словами:*

Я хочу тебя погладить,

Я хочу с тобой поладить.

42. «Зайцы»

На поляне, на лужайке */катать шарик между ладонями/*

Целый день скакали зайки. */прыгать по ладошке шаром/*

И катались по траве, */катать вперед – назад/*

От хвоста и к голове.

Долго зайцы так скакали, */прыгать по ладошке шаром/*

Но напрыгались, устали. */положить шарик на ладошку/*

Мимо змеи проползали, */вести по ладошке/*

«С добрым утром!» - им сказали.

Стала гладить и ласкать

Всех зайчат зайчиха-мать. */гладить шаром каждый палец/*

43. Шла медведица спросонок, */шагать шариком по руке/*

А за нею – медвежонок. */шагать тихо шариком по руке/*

А потом пришли детишки, */шагать шариком по руке/*

Принесли в портфелях книжки.

Стали книжки открывать */нажимать шариком на каждый палец/*

И в тетрадочках писать.

44. Вот помощники мои

Вот помощники мои. *(показать пальцы)*

Их, как хочешь поверни.

По дорожке белой, гладкой

Скачут пальцы, как лошадки.

*(шариком провести по руке, до локтя)*

Чок, чок, чок,

Чок, чок, чок –

Скачет резвый табунок. *(повторить с другой рукой)*

45. «На лужок»

На лужок пришли зайчата,

Медвежата, барсучата,

Лягушата и енот. *(поочередно надеваем кольцо на каждый палец)*

На зеленый ты лужок

Приходи и ты, дружок! *(катаем шарик по ладошке)*

46. «Капустка»

Мы капустку рубим, рубим, *(ребром ладони стучим по шарiku)*

Мы капустку солим, солим, *(подушечками пальцев трогаем шарик)*



Мы капустку трем, трем *(потираем ладошками о шарик)*  
Мы капустку ждем, ждем. *(сжимаем шарик в кулачке)*

#### 47. «Рыбки»

Рыбки весело резвятся  
В чистой тепленькой воде, *(перекидывать шарик из руки в руку)*  
То сожмутся, разожмутся,  
То зарюются в песке, *(сжимать, разжимать шарик в кулачке)*

#### 48. «Игрушки»

На большом диване в ряд  
Куклы Катины сидят:  
Два медведя, Буратино,  
И веселый Чиполлино,  
И котенок, и слоненок.  
*(поочередно катаем шарик Су Джок к каждому пальчику, начиная с  
большого)*  
Раз, два, три, четыре, пять.  
Помогаем нашей Кате  
Мы игрушки сосчитать.

#### 49. Пальчиковая игра «Черепашка» (у детей в руках Су Джок).

*Упражнение выполняется сначала на правой руке, затем на левой.*  
Шла большая черепаха  
И кусала всех от страха,  
*(дети катают Су Джок между ладоней)*  
Кусь, кусь, кусь, кусь,  
*(Су Джок между большим пальцем и остальными, которые ребенок держит  
«щепоткой». Надавливают ритмично на Су Джок, переключая из руки в  
руку).*  
Никого я не боюсь  
*(дети катают Су Джок между ладоней).*

#### 50. Пальчиковая игра «Ёжик»

*Упражнение выполняется сначала на правой руке, затем на левой.*  
Ёжик, ёжик, хитрый ёж,  
на клубочек ты похож. *(дети катают Су Джок между ладонями)*  
На спине иголки *(массажные движения большого пальца)*  
очень-очень колкие. *(массажные движения указательного пальца)*

Хоть и ростом ёжик мал, (*массажные движения среднего пальца*)  
нам колючки показал, (*массажные движения безымянного пальца*)  
А колючки тоже (*массажные движения мизинца*)  
на ежа похожи (*дети катают Су Джок между ладонями*).

51.»Руки»

Эта ручка – правая	<i>Шарик на правой ладони</i>
Это ручка – левая	<i>Шарик на левой ладони</i>
Я на мячик нажимаю	<i>Зажать шарик между ладонями</i>
И зарядку делаю:	
Будет сильной правая	<i>Сжать в правом кулаке</i>
Будет сильной левая	<i>Сжать в левом кулаке</i>
Будут ручки у меня – ловкие, умелые.	<i>Катать мячик между ладонями</i>

52. Самомассаж шариком Су-джок.

1, 2, 3, 4, 5!

Буду шарик я катать.  
По ладошке прокачу  
И ее пощекочу.  
Шар по кругу я катаю  
И ладошку разминаю.  
И по пальцам прокачу  
Каждый я пощекочу.  
Вверх-вниз, вверх-вниз,  
Шар по пальчику катись.  
Сильно шарик я сожму,  
Подержу и разожму.

53. Массаж ладоней

Ежик колет нам ладошки,  
Поиграем с ним немножко.  
Если будем с ним играть —  
Ручки будем развивать.  
Ловкими станут пальчики,  
Умными — девочки, мальчики.  
Ежик нам ладошки колет,  
Руки нам готовит к школе.

54. Материал из книги: "Игры с мячом"

Т. А. Воробьева, О. И. Крупенчук  
КОМПЛЕКС «РАЗМИНКА»

Мячик сильно посжимаю  
И ладошку поменяю. *Сжимать мячик правой рукой, затем левой.*  
«Здравствуй, мой любимый мячик!»  
Скажет утром каждый пальчик.  
*Удержат мяч указательным и большим пальцем, затем средним и большим, безымянным и большим, мизинцем и большим пальцем.*  
Крепко мячик обнимает,  
Никуда не выпускает.  
*Крепко сжать мяч указательным и большим пальцем.*  
Только брату отдает:  
Брат у брата мяч берет.  
*Передать мяч, удерживаемый большим и указат. пальцами, в соответствующие пальцы левой руки.*  
Два козленка мяч бодали  
И другим козлятам дали.  
*Удерживать указательными пальцами пр. и лев. руки мяч. Затем средними пальцами и т. д.*  
По столу круги катаю,  
Из-под рук не выпускаю.  
Взад-вперед его качу;  
Вправо-влево — как хочу.  
*Катать мяч ладошкой правой руки вправо-влево, назад – вперед.*  
Танцевать умеет танец  
На мяче мой каждый палец.  
*Катать мяч кончиками пальцами правой руки: указательным, средним, безымянным и мизинцем.*  
Мячик пальцем разминаю,  
Вдоль по пальцам мяч гоняю.  
Катать мяч всей длинной пальцев правой руки.  
Мячик мой не отдыхает —  
Между пальцами гуляет.  
*Удерживать мяч между указательным и средним пальцами, средним и безымянным пальцами, безымянным и мизинцем.*  
Поиграю я в футбол  
И забью в ладошку гол.  
Ладонками отбивать мяч.  
Сверху левой, снизу правой  
Я его катаю — браво.

*Левой ладонькой катать мяч по правой ладони.*

*Поверну, а ты проверь —*

*Сверху правая теперь!*

*Правой ладонькой катать мяч по левой ладони.*

55. Упражнения из книги Ермаковой И. А. "Развиваем мелкую моторику малышей"

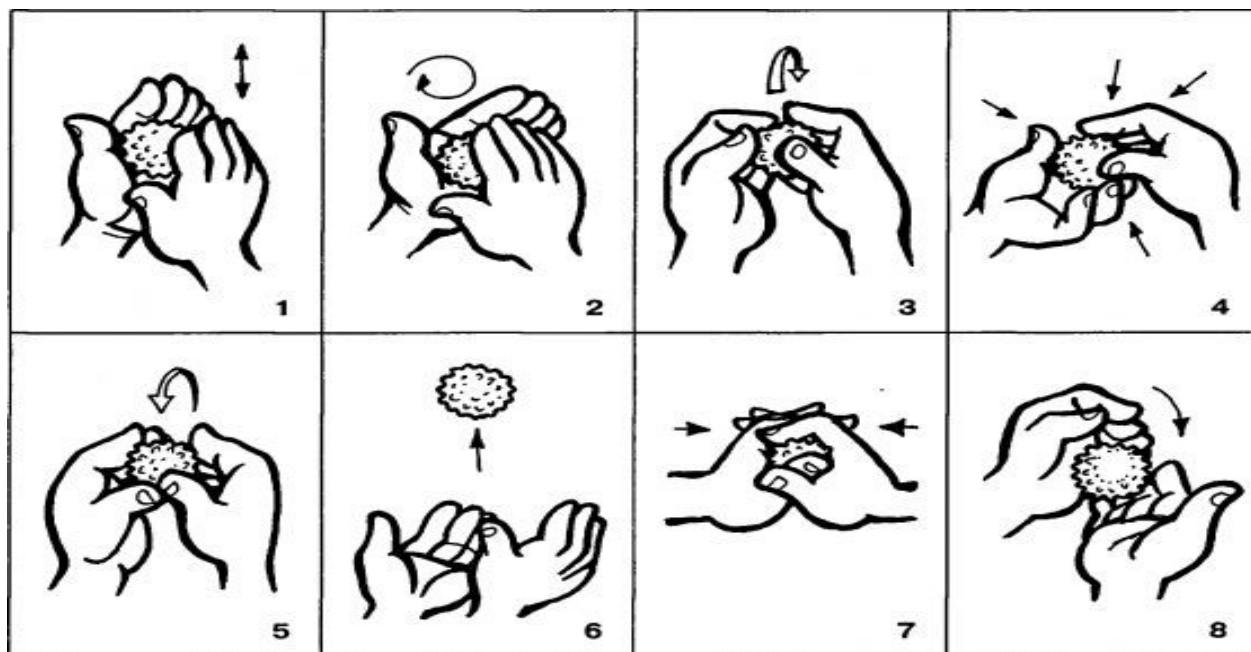

1. Мяч находится между ладоней ребёнка, пальцы прижаты друг к другу. Делайте массажные движения, катая мяч вперёд-назад.
2. Мяч находится между ладоней ребёнка, пальцы прижаты друг к другу. Делайте круговые движения, катая мяч по ладоням.
3. Держа мяч подушечками пальцев, делайте вращательные движения вперёд (как будто закручиваете крышку) .
4. Держа мяч подушечками пальцев, с усилием надавите ими на мяч (4—6 раз) .
5. Держа мяч подушечками пальцев, делайте вращательные движения назад (как будто открываете крышку) .
6. Подкиньте мяч двумя руками на высоту 20—30 см и поймайте его.
7. Зажмите мяч между ладонями, пальцы сцеплены в "замок", локти направлены в стороны. Надавите ладонями на мяч (4—6 раз).
8. Перекладывайте мяч из одной ладони в другую, постепенно увеличивая темп.

## Приложение №2

Практический материал для выполнения заданий 1 раз в неделю

Октябрь. 1 неделя

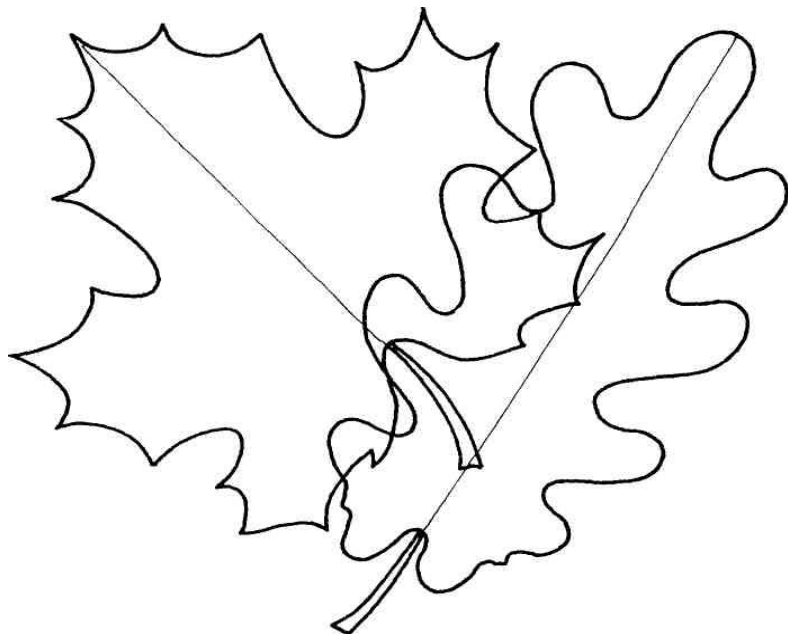

Октябрь 2 неделя

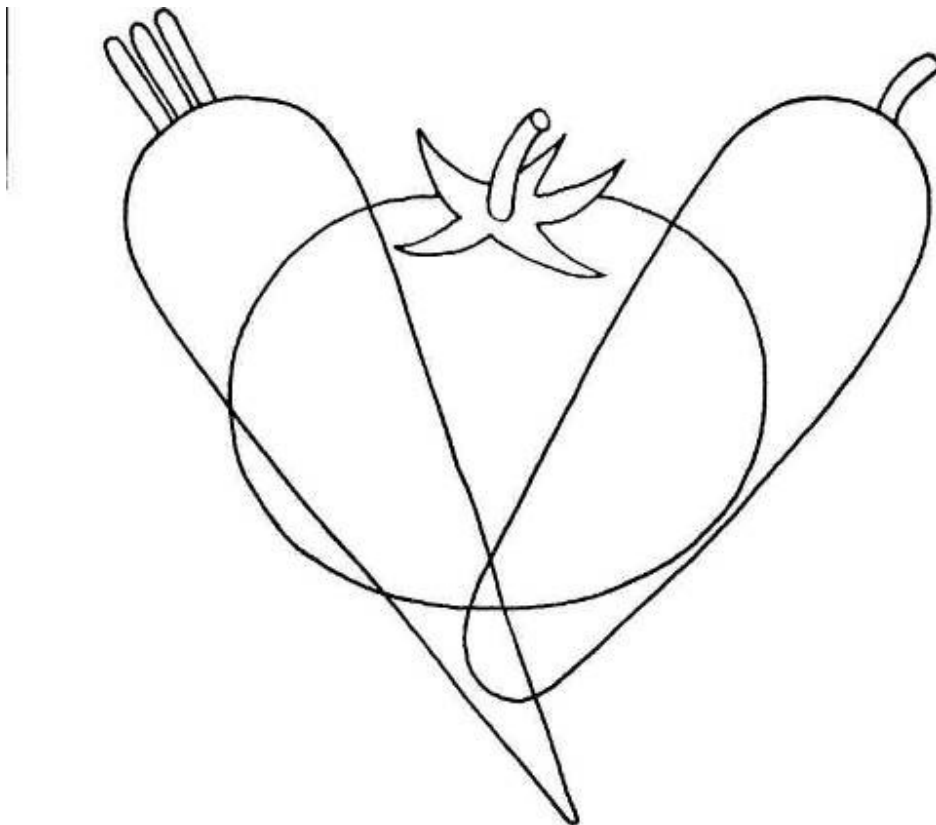

Октябрь 3 неделя

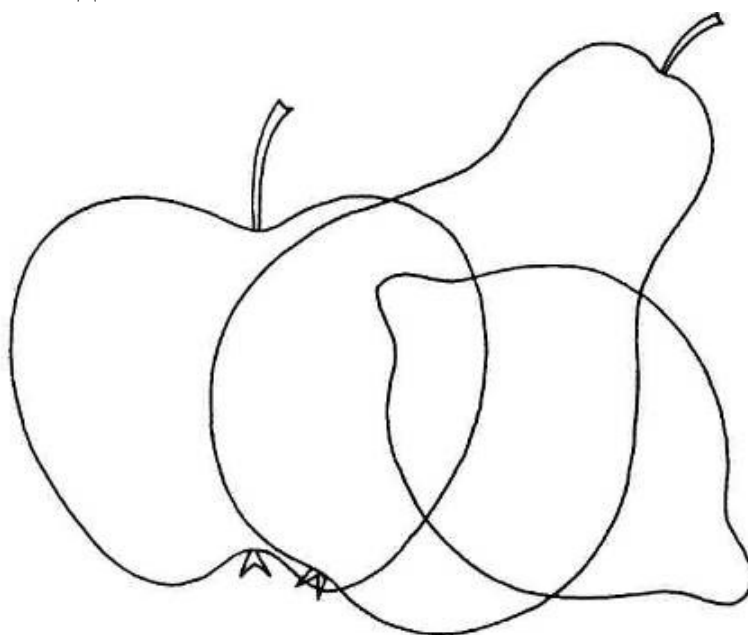

Октябрь 4 неделя

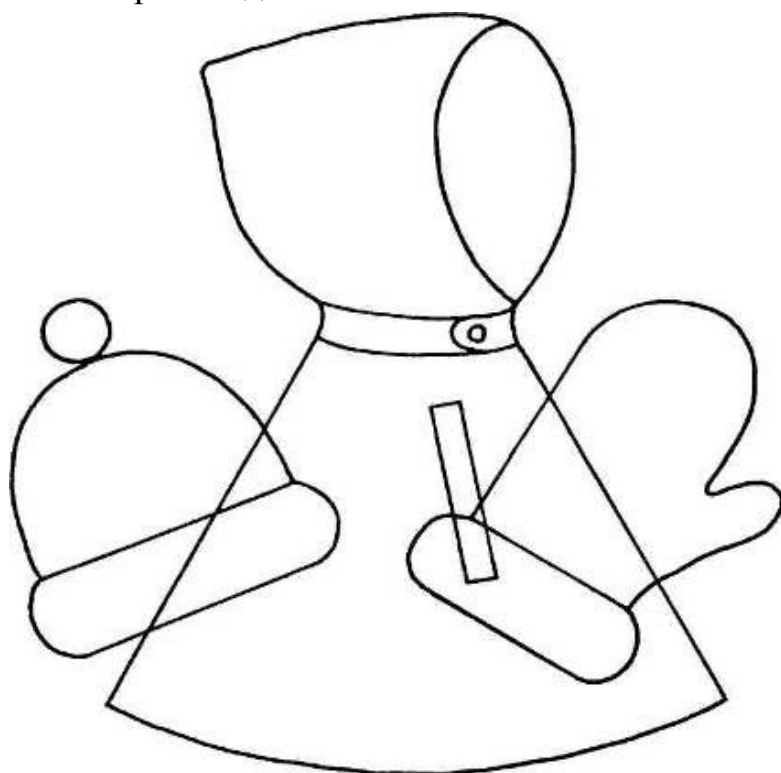



Ноябрь.  
1 неделя

2 неделя

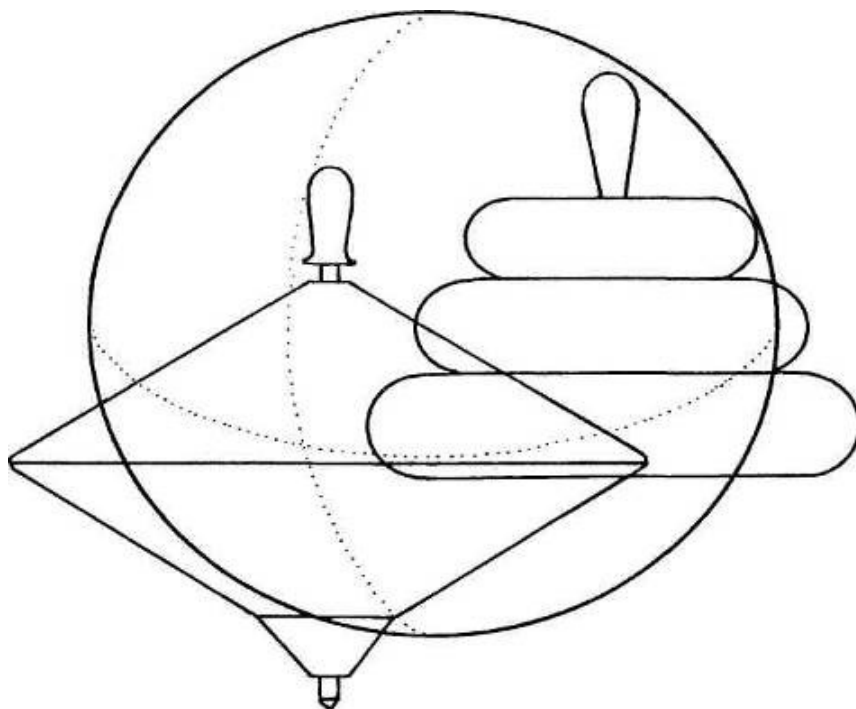

3 неделя

4 неделя



ЗИМА

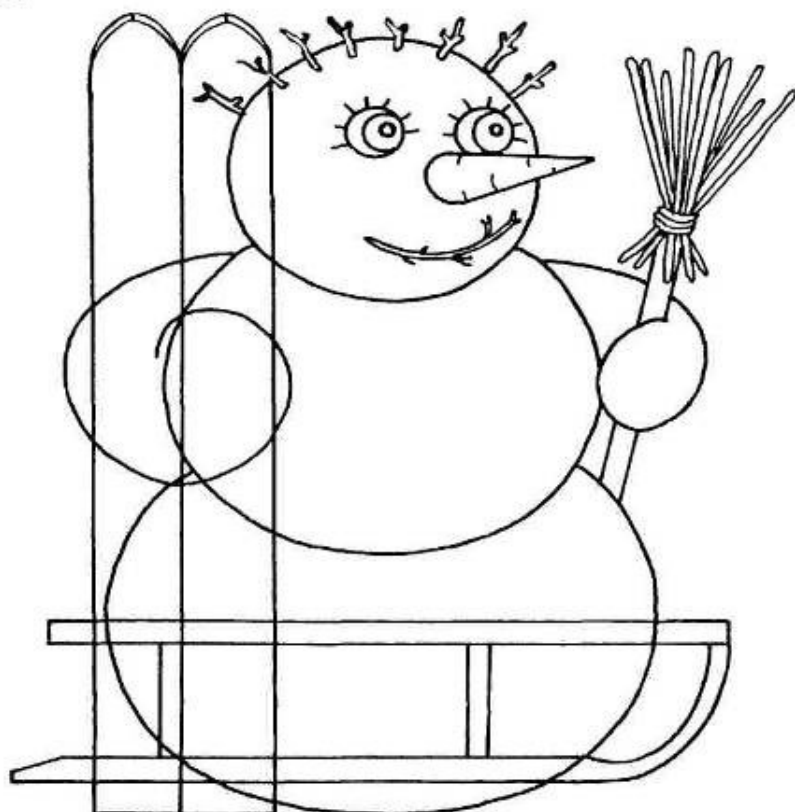

декабрь  
1 неделя

**ДОМАШНИЕ ЖИВОТНЫЕ**

2 неделя

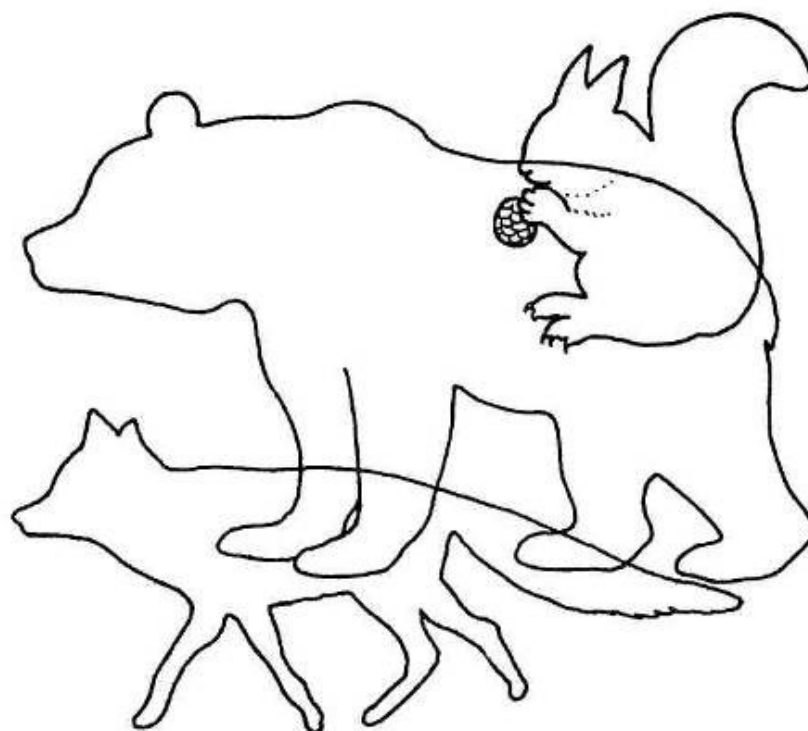
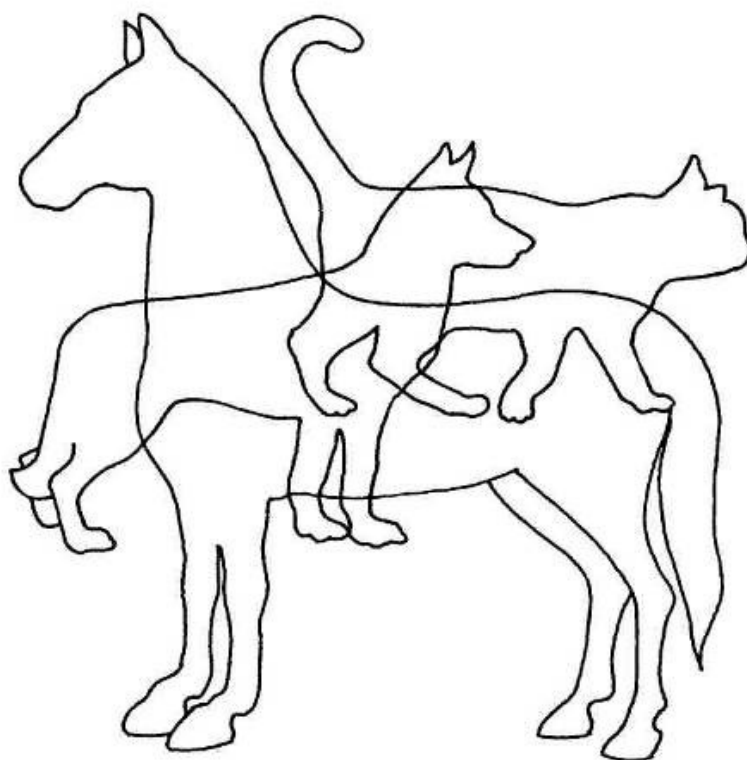

3 неделя

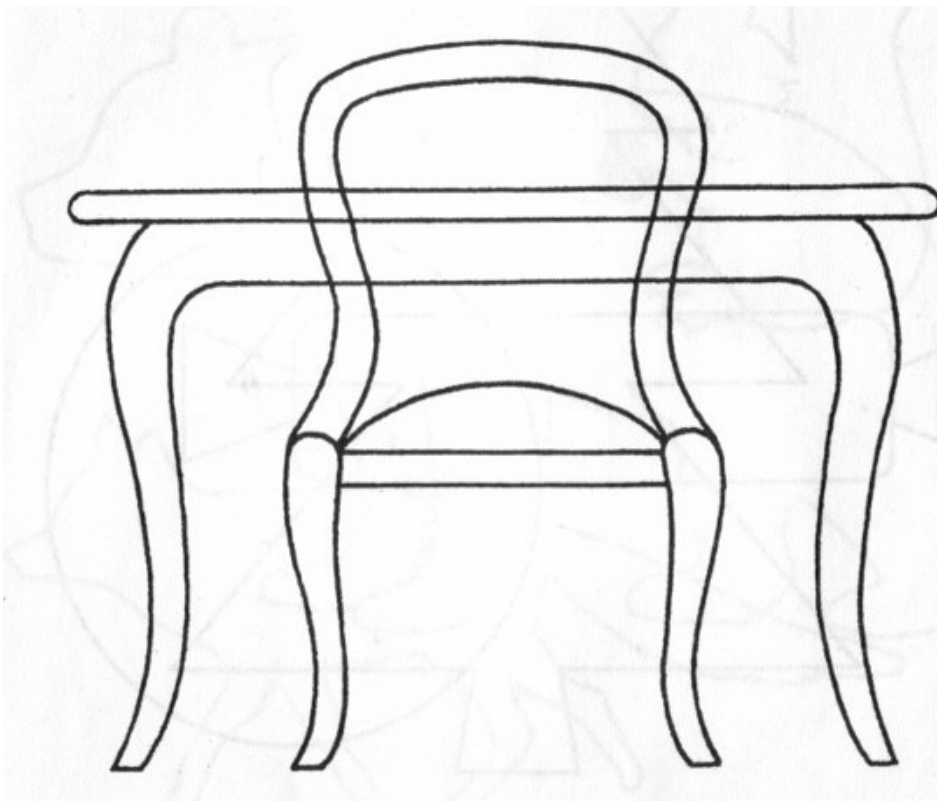

4 неделя

Январь 2 неделя

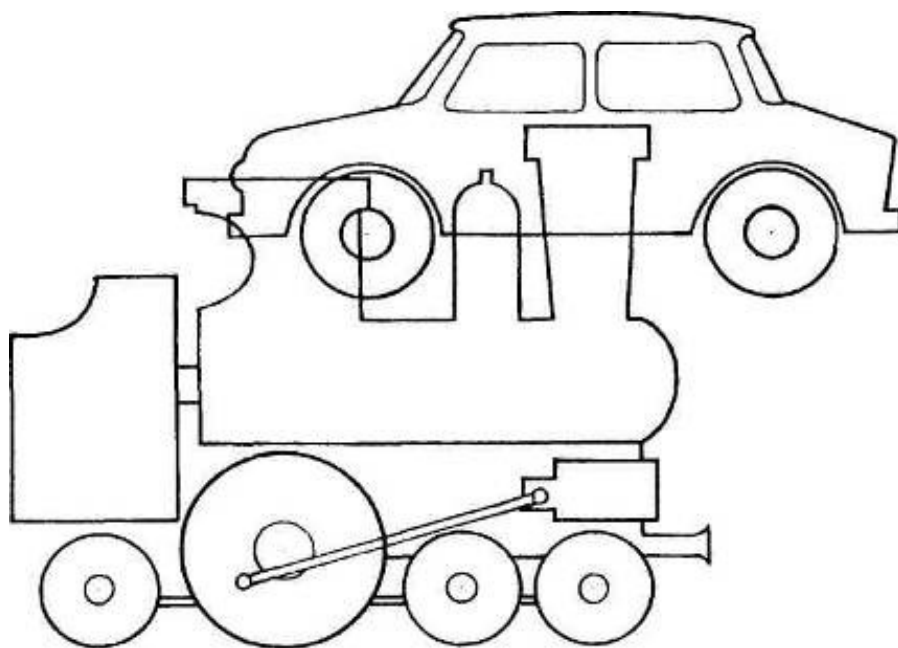

январь 3 неделя

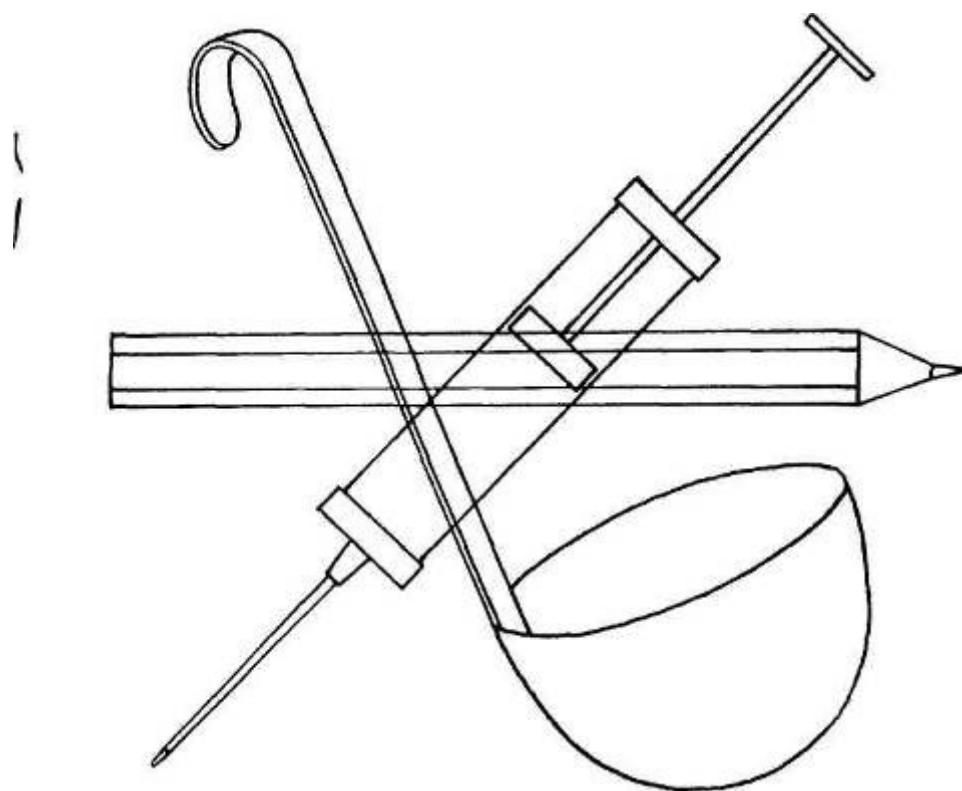

январь 4 неделя

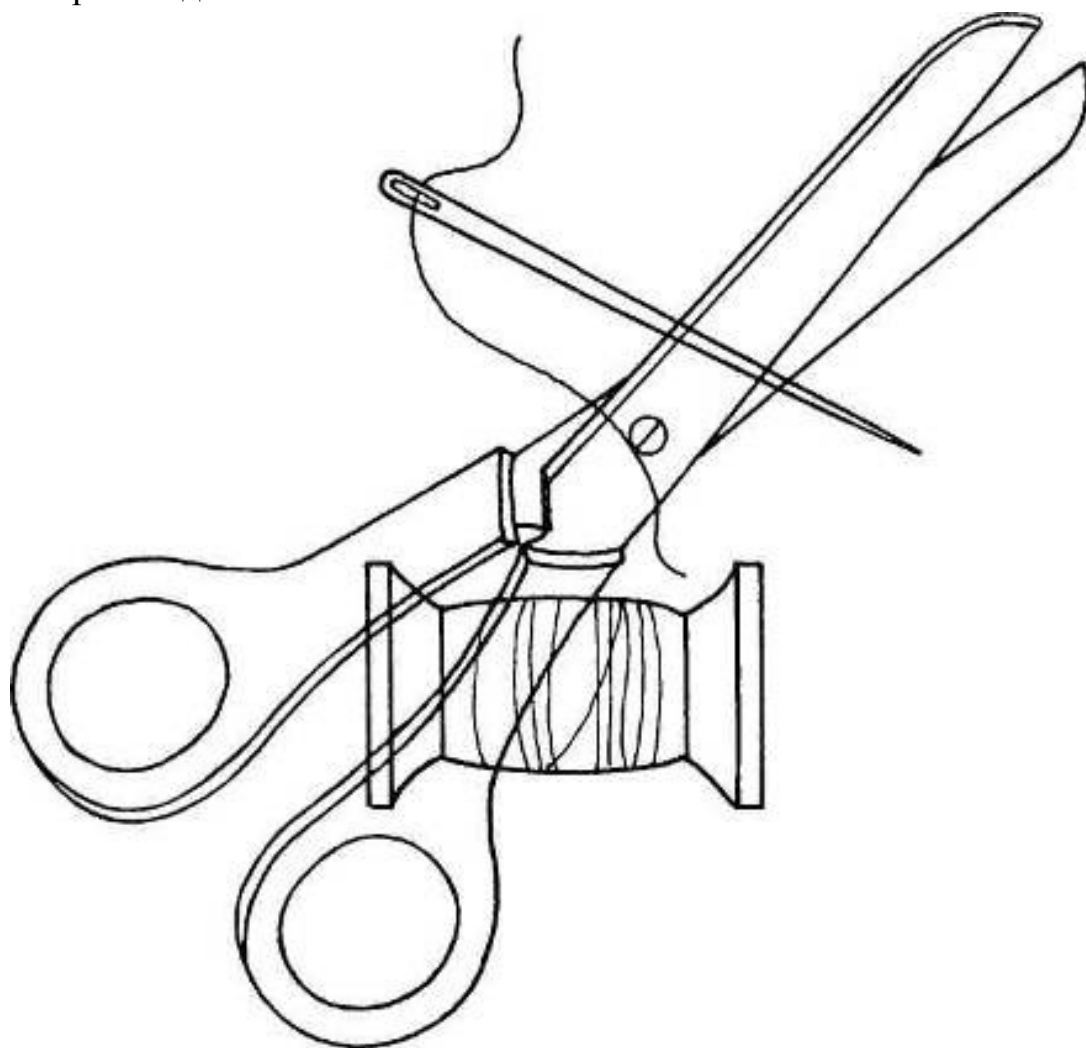

февраль 1 неделя

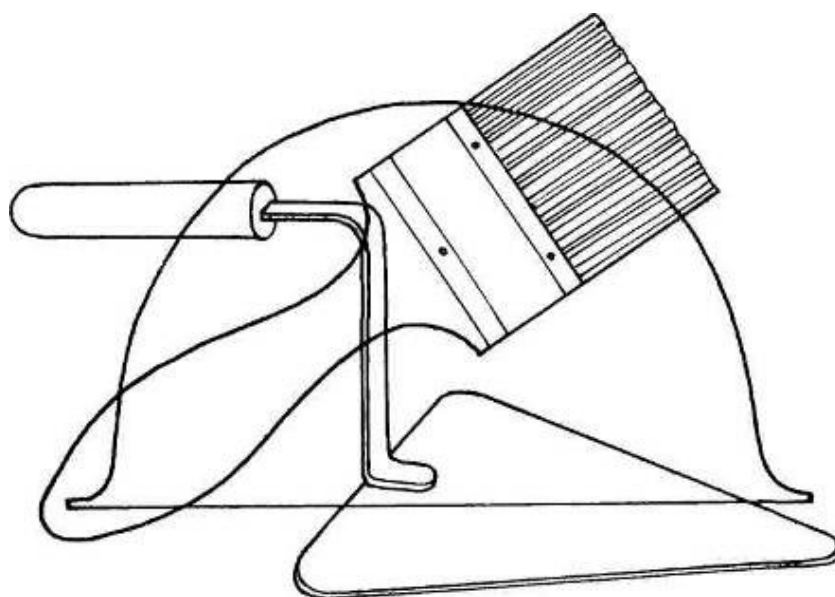

февраль 2 неделя

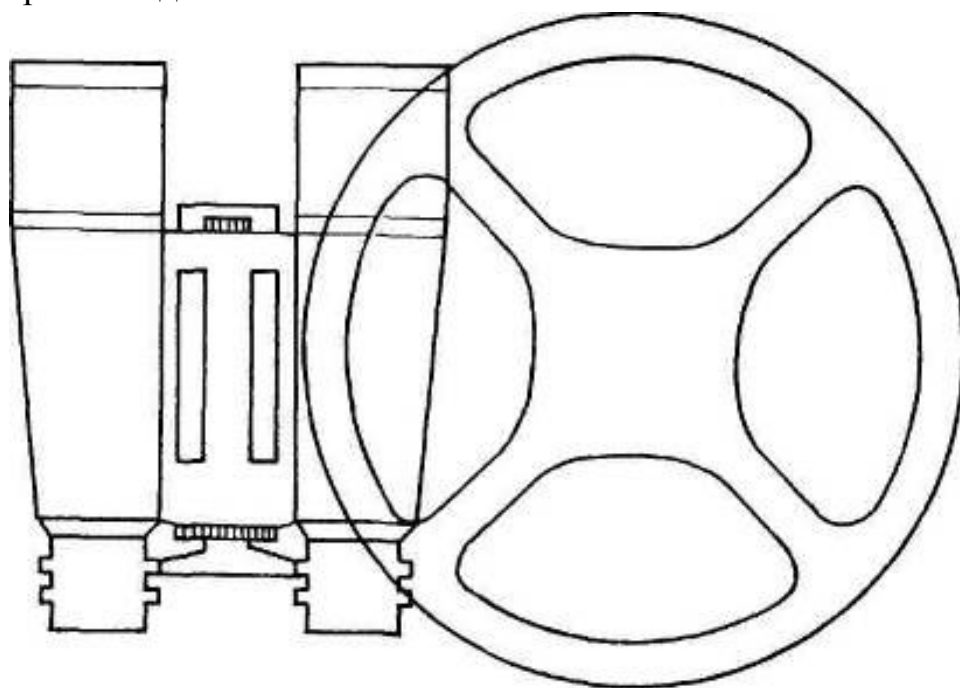

февраль 3 неделя

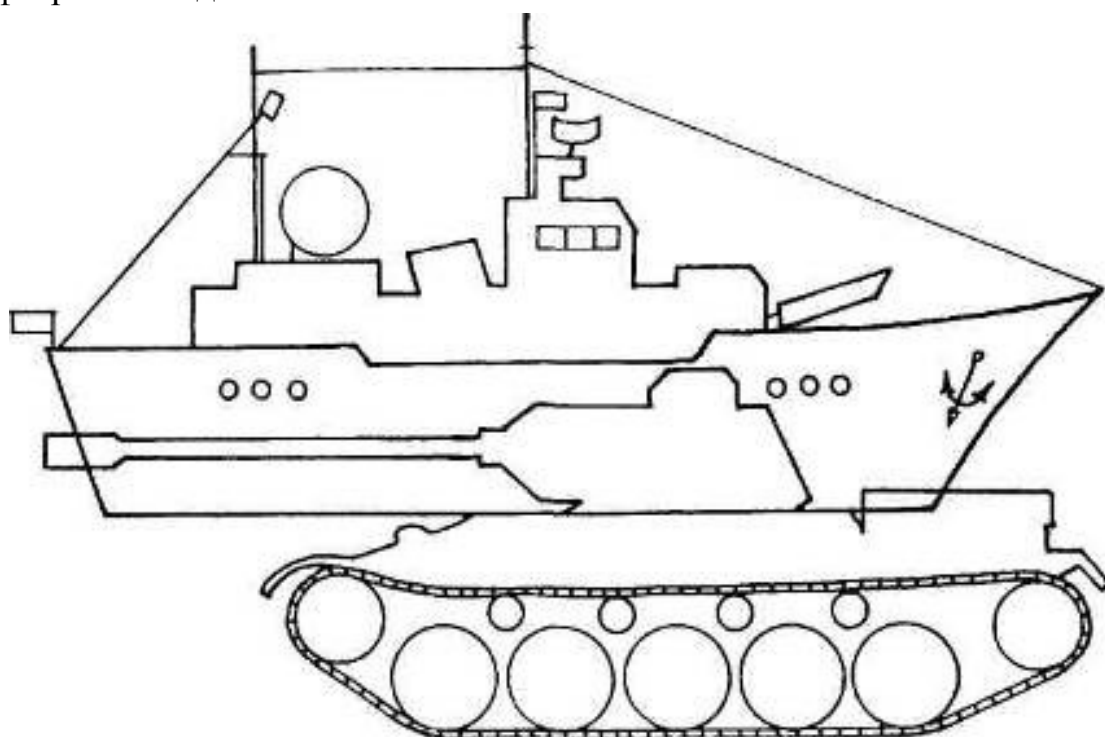

февраль 4 неделя

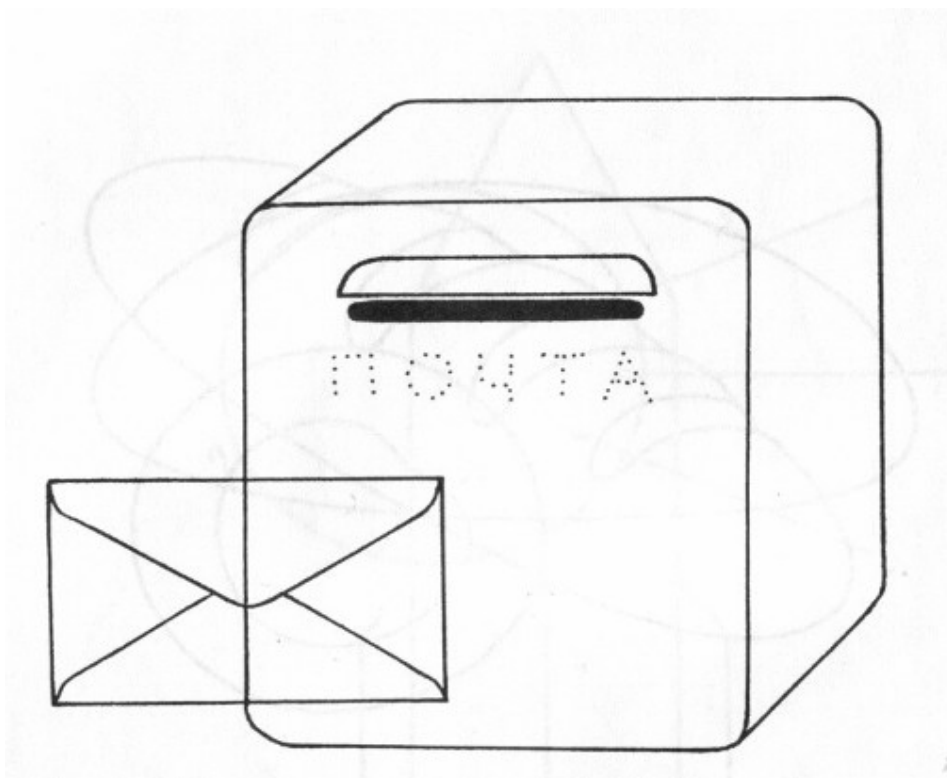

март 1 неделя

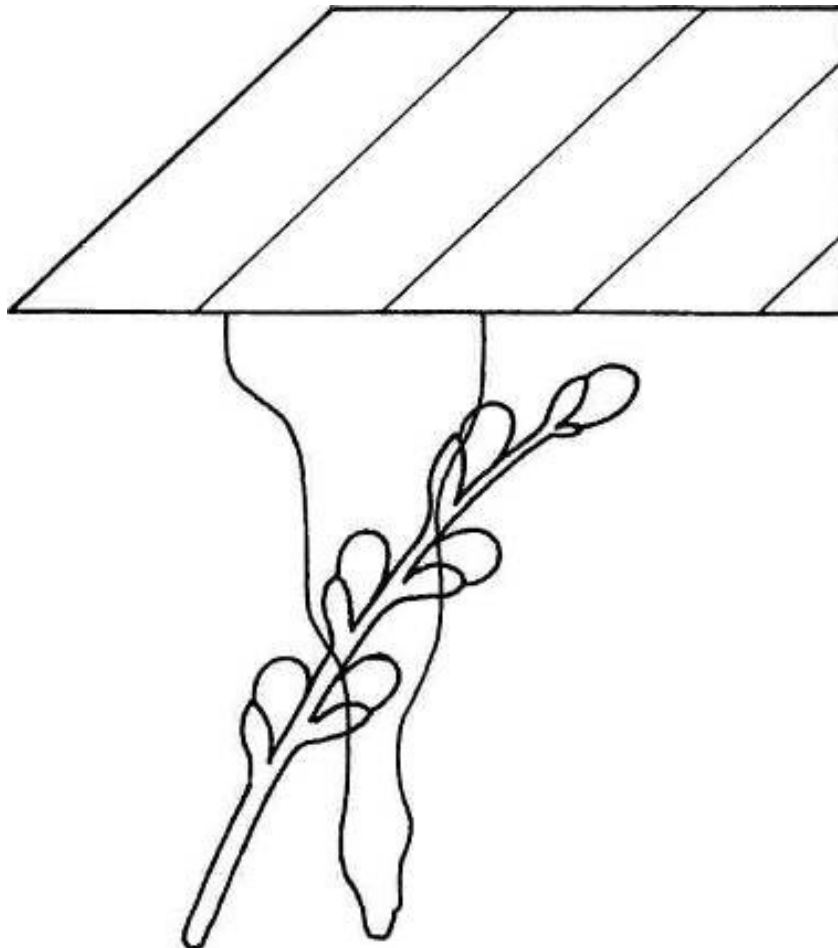

март 2 неделя

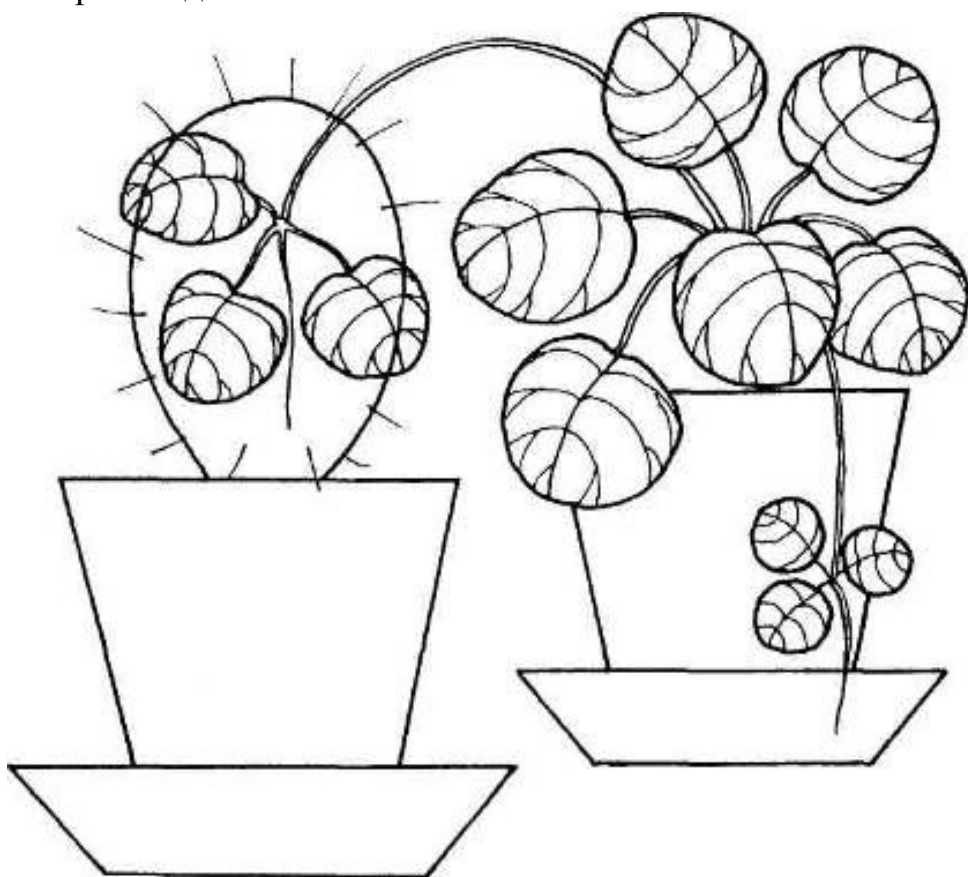

март 3 неделя

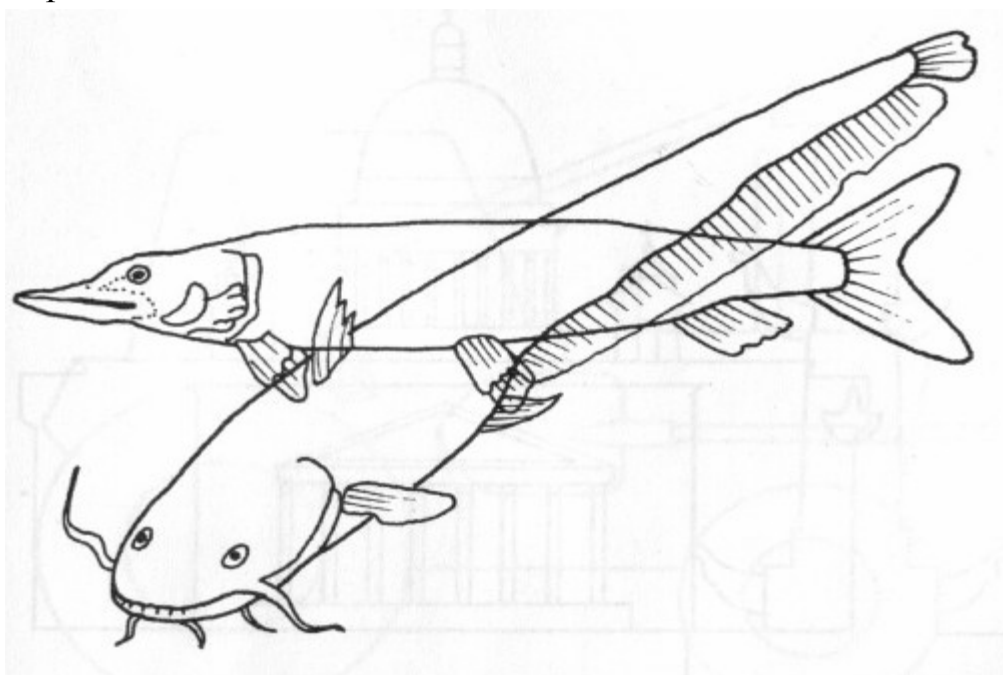



март 4 неделя

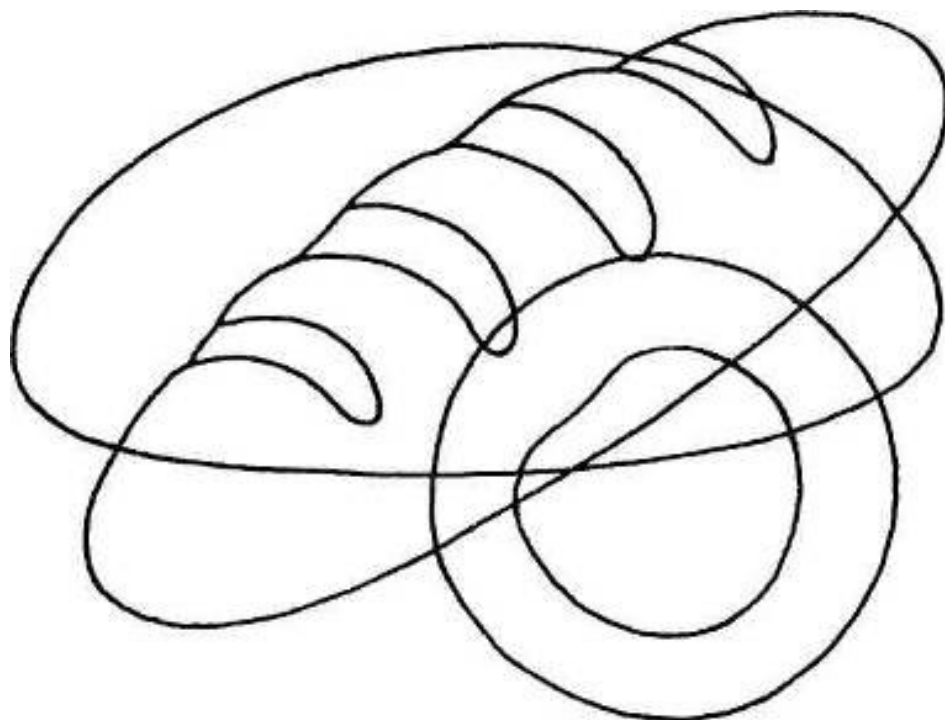

апрель 1 неделя

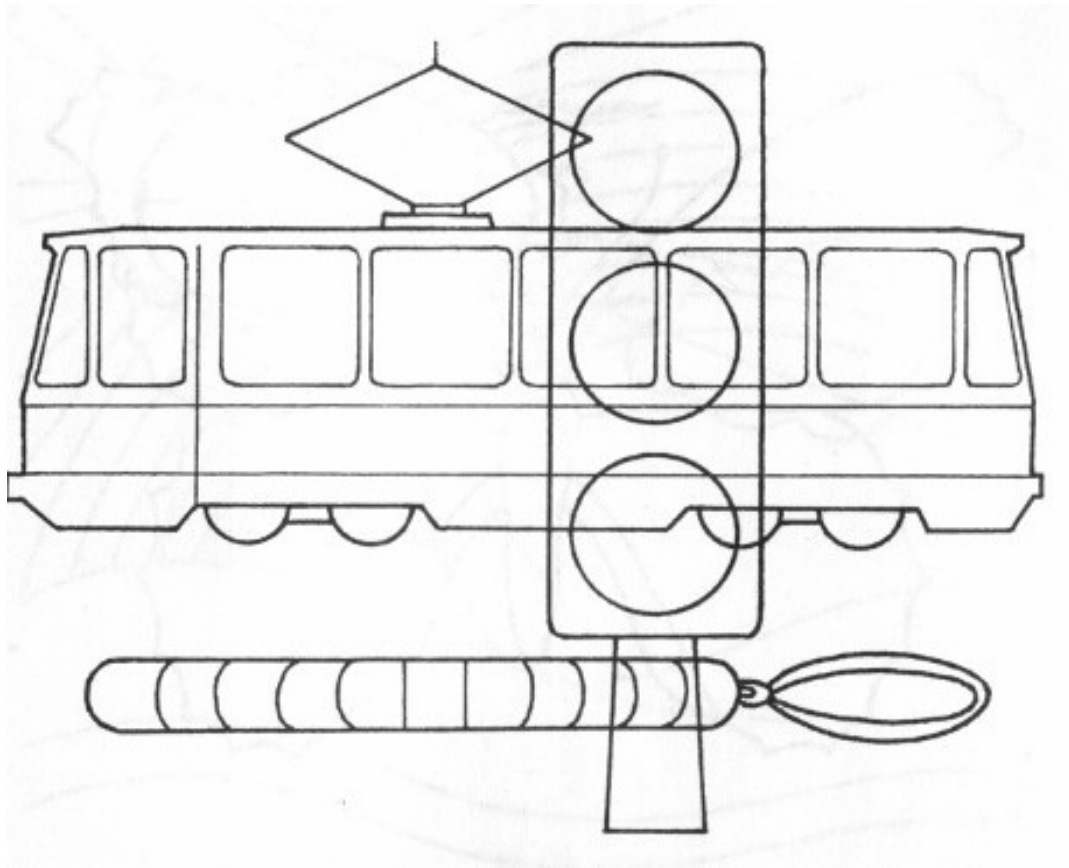

апрель 2 неделя

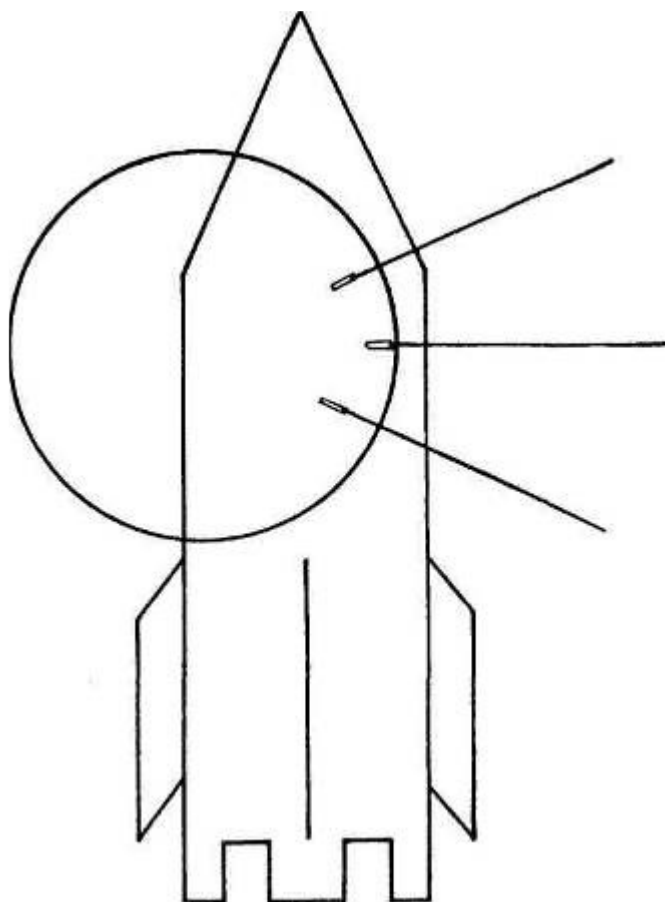

апрель 3 неделя

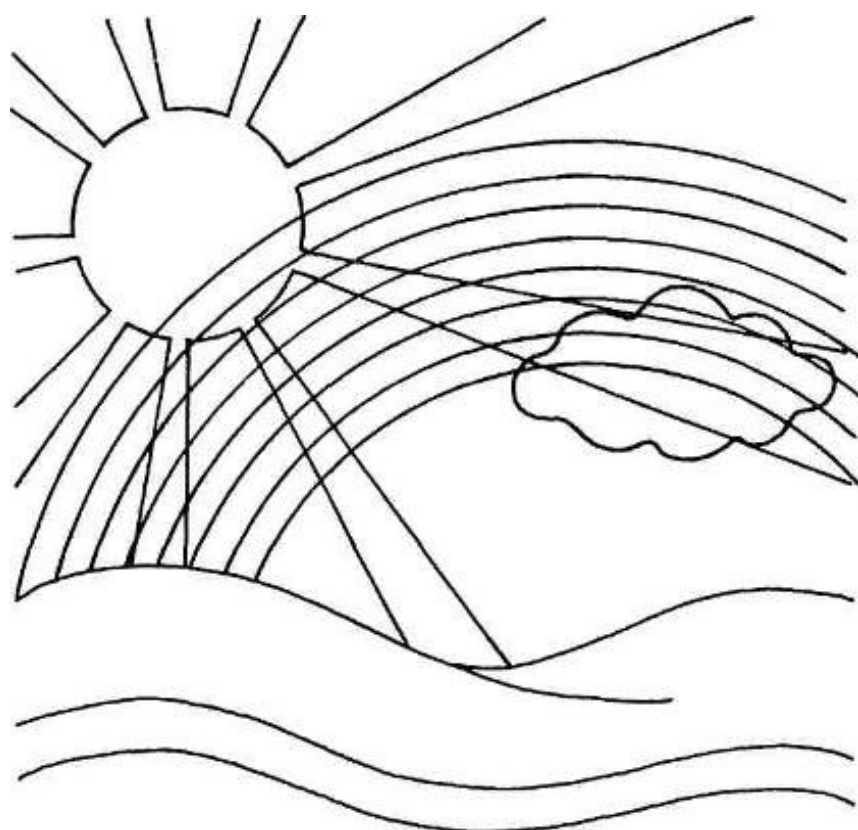

апрель 4

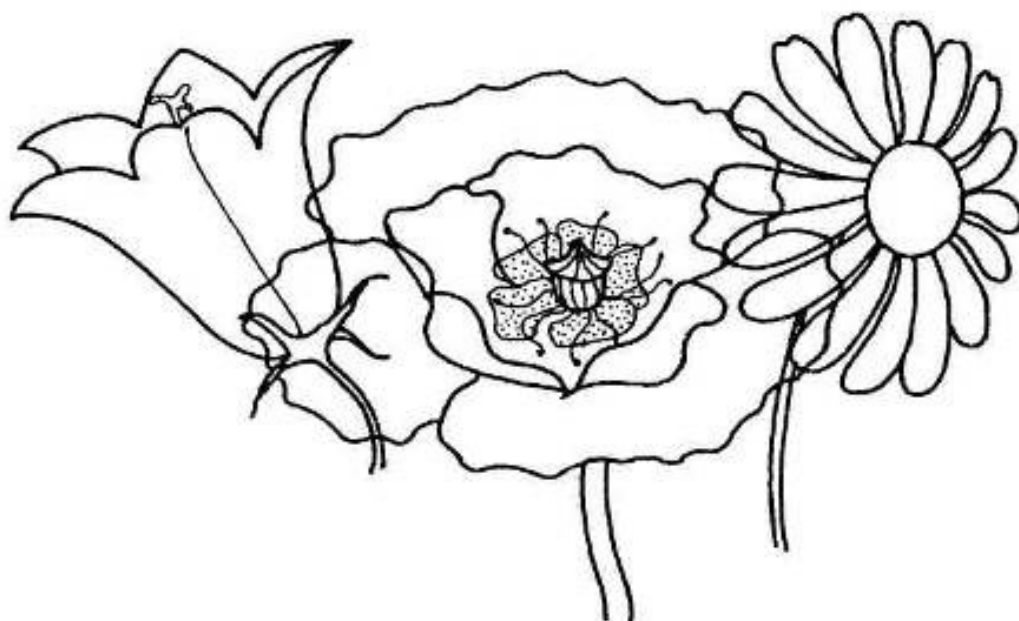

май 1 не

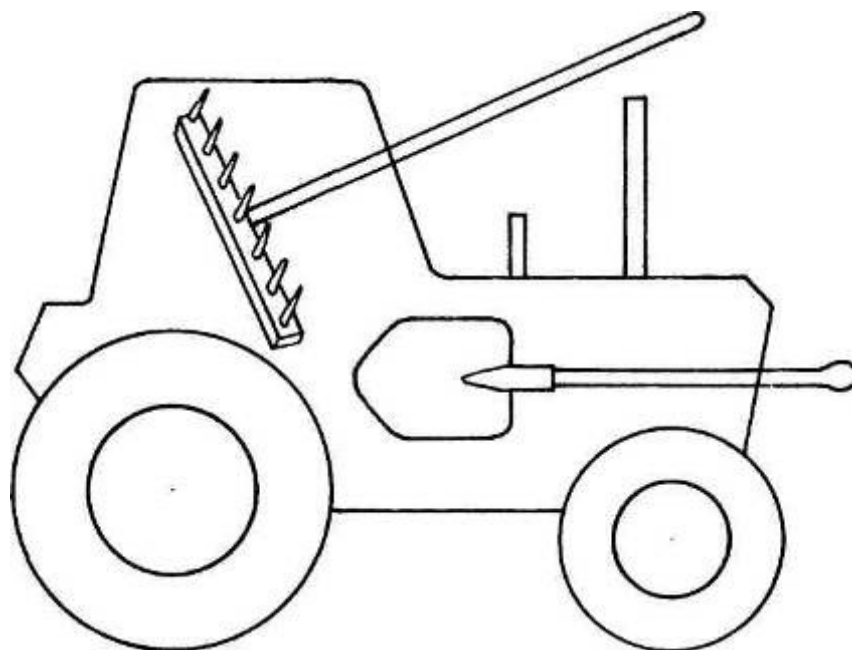

май 2 неделя

